

Instructies voor het gebruik

RadiForce® MS236WT

Aanraakpaneel van lcd-kleurenmonitor

Belangrijk

Lees deze “Instructies voor het gebruik” en de Installatiehandleiding (apart deel) zorgvuldig om uzelf vertrouwd te maken met het veilige en effectieve gebruik van het apparaat.



-
- Raadpleeg de Installatiehandleiding voor aanpassing en instellingen van de monitor.
 - Bezoek onze website voor de nieuwste productinformatie met onder meer de “Instructies voor het gebruik”:

<http://www.eizoglobal.com>



VEILIGHEIDSSYMBOLEN

In deze handleiding en op dit product worden onderstaande veiligheidssymbolen gebruikt. Deze geven essentiële informatie. Lees de beschrijvingen zorgvuldig door.

 WAARSCHUWING Als u de informatie bij een WAARSCHUWING negeert, kan dat leiden tot ernstig letsel of levensbedreigende situaties.	 LET OP Als u de informatie bij LET OP negeert, kan dat leiden tot letsel en/of schade aan eigendommen of aan het product zelf.
 Geeft aan dat oplettendheid vereist is. Het symbool  wijst bijvoorbeeld op "het gevaar voor elektrische schokken".	
 Geeft aan dat iets verboden is. Het symbool  wijst bijvoorbeeld op een verboden handeling zoals "Niet demonteren".	
 Geeft een verplichte handeling aan die moet worden uitgevoerd. Het symbool  wijst bijvoorbeeld op een verplichte handeling zoals "Apparaat aarden".	

Dit product is specifiek aangepast voor gebruik in de regio waarnaar het in eerste instantie is verzonden. Indien het buiten deze regio wordt gebruikt, functioneert het product mogelijk niet volgens de specificaties.

Geen enkel gedeelte van deze handleiding mag worden gereproduceerd, opgeslagen in een gegevensopslagsysteem of verzonden, in welke vorm of op welke manier (elektronisch, mechanisch of anderszins) dan ook, zonder de voorafgaande schriftelijke toestemming van EIZO Corporation. EIZO Corporation is niet verplicht om eventueel ingezonden materiaal of informatie vertrouwelijk te behandelen, tenzij er eerdere afspraken zijn gemaakt met betrekking tot de ontvangst van deze informatie door EIZO Corporation. Hoewel elke moeite is gedaan om ervoor te zorgen dat deze handleiding actuele informatie bevat, moet u er rekening mee houden dat de beeldscherm specificaties van EIZO zonder voorafgaande kennisgeving kunnen worden gewijzigd.

VOORZORGSMAATREGELEN

● BELANGRIJK

- Dit product is specifiek aangepast voor gebruik in de regio waarnaar het in eerste instantie is verzonden. Indien het product buiten de regio wordt gebruikt, functioneert het mogelijk niet volgens de specificaties.
- Lees deze paragraaf en de waarschuwingen op de monitor zorgvuldig om uw persoonlijke veiligheid en het juiste onderhoud van het apparaat te waarborgen.

Locatie van de waarschuwingsverklaringen

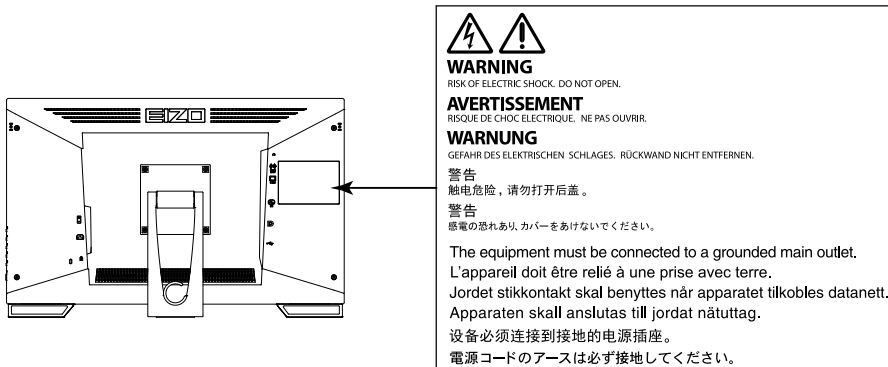

Symbolen op het apparaat

Symbol	Betekenis van dit symbool	
	Hoofdschakelaar:	Druk op deze toets om de hoofdvoeding van de monitor uit te schakelen.
	Hoofdschakelaar:	Druk op deze toets om de hoofdvoeding van de monitor in te schakelen.
	Voedingstoets:	Druk op deze toets om de monitor in of uit te schakelen.
	Wisselstroom	
	Waarschuwing voor elektrische schok	
	LET OP:	Zie "VEILIGHEIDSSYMBOLLEN" (pagina 2).
	AEEA-markering:	Het product moet apart worden weggegooid; materialen kunnen worden gerecycled.
	CE-markering:	EG-conformiteitsmarkering overeenkomstig de bepalingen van Richtlijnen en/of Verordeningen (EG).
	Fabrikant	
	Fabricagedatum	
	Medisch hulpmiddel in de EU	
EU Importer	Importeur in de EU	



WAARSCHUWING

Als er rook uit het apparaat komt, wanneer u een brandlucht ruikt of als het apparaat vreemde geluiden produceert, trek dan onmiddellijk alle stekkers uit het stopcontact en neem contact op met uw lokale EIZO-vertegenwoordiger voor advies.

Wanneer u probeert een defect apparaat te repareren, kan dit leiden tot brand, elektrische schokken of schade aan apparatuur.

Open de behuizing niet en breng geen wijzigingen aan het apparaat aan.

Het openen van de behuizing en het aanbrengen van wijzigingen kan tot brand of elektrische schokken leiden.



Alle servicewerkzaamheden moeten worden uitgevoerd door gekwalificeerde technici.

Voer servicewerkzaamheden aan dit product niet zelf uit. Het openen van de behuizing en het verwijderen van afdekplaten kan tot brand, elektrische schokken of schade aan apparatuur leiden.

Houd kleine voorwerpen en vloeistoffen weg van het apparaat.

Kleine voorwerpen die per ongeluk door de ventilatiesleuven in de behuizing vallen, of gemorste vloeistof die in de behuizing terechtkomt, kunnen brand, elektrische schokken of schade aan apparatuur veroorzaken. Als er een voorwerp of vloeistof in de behuizing terechtkomt, trek dan onmiddellijk de stekker uit het stopcontact. Laat het apparaat nakijken door een gekwalificeerd technicus voor u het opnieuw gebruikt.



Plaats het apparaat op een stevig en stabiel oppervlak.

Een apparaat dat op een ongeschikt oppervlak wordt geplaatst, kan vallen en tot letsel of schade aan apparatuur leiden. Als het apparaat valt, moet u de stekker onmiddellijk uit het stopcontact halen en uw lokale EIZO-vertegenwoordiger om advies vragen. Blijf een beschadigd apparaat niet gebruiken. Het gebruik van een beschadigd apparaat kan tot brand of elektrische schokken leiden.

Gebruik het apparaat op een geschikte plek.

Anders kan dit tot brand, elektrische schokken of schade aan apparatuur leiden.

- Niet buitenshuis plaatsen.
- Niet in een vervoermiddel (schip, vliegtuig, trein, auto, enz.) plaatsen.
- Niet in een stoffige of vochtige omgeving plaatsen.
- Niet op een plek plaatsen waar water op het scherm terecht kan komen (badkamer, keuken, enz.).
- Niet op een plek plaatsen waar het scherm blootstaat aan stoom.
- Niet in de buurt van een verwarmings- of bevochtigingsapparaat plaatsen.
- Niet op een plek plaatsen waar het product blootstaat aan direct zonlicht.
- Niet in een omgeving met ontvlambare gassen plaatsen.
- Niet in een omgeving plaatsen met corrosieve gassen (zoals zwaveldioxide, waterstofsulfide, stikstofdioxide, chloor, ammonia en ozon).
- Niet in een omgeving plaatsen met stof, corrosieve componenten in de omgevingslucht (zoals natriumchloride en zwavel), geleidende metalen, etc.



Houd plastic zakken uit de buurt van baby's en jonge kinderen om verstikkingsgevaar te voorkomen.

Gebruik het meegeleverde netsnoer en sluit dit aan op een stopcontact dat standaard is voor uw land.

Respecteer de nominale spanning van het netsnoer. Anders kan dit tot brand of elektrische schokken leiden.
Voeding: 100–240 Vac 50/60 Hz

Trek niet aan het netsnoer, maar houd de stekker stevig vast en haal hem uit het stopcontact.

Het netsnoer kan door trekken beschadigd raken, wat tot brand of elektrische schokken kan leiden.



OK



Het apparaat moet aangesloten worden op een geaard stopcontact.

Anders kan dit tot brand of elektrische schokken leiden.





WAARSCHUWING

Gebruik de juiste spanning.

- Het apparaat is uitsluitend ontworpen voor gebruik met een gespecificeerde spanning. De aansluiting op een andere spanning dan hetgeen in deze "Instructies voor het gebruik" wordt gespecificeerd, kan tot brand, elektrische schokken of schade aan apparatuur leiden.
 - Voeding: 100–240 Vac 50/60 Hz
 - Overbelast het stroomcircuit niet, aangezien dit tot brand of elektrische schokken kan leiden.
-

Ga zorgvuldig om met het netsnoer.

- Leg het snoer niet onder het apparaat of onder andere zware voorwerpen.
- Trek niet aan het netsnoer en bind het niet vast.

Als het netsnoer beschadigd raakt, mag het niet meer worden gebruikt. Het gebruik van een beschadigd snoer kan tot brand of elektrische schokken leiden.



De persoon die het apparaat bedient, dient de patiënt en het apparaat niet gelijktijdig aan te raken.

Dit apparaat is niet ontworpen om te worden aangeraakt door patiënten.

Raak de stekker en het netsnoer nooit aan bij onweer.

Het aanraken kan tot een elektrische schok leiden.



Zie voor het bevestigen van een monitorarm de Gebruikershandleiding van de monitorarm en installeer het apparaat op de juiste manier.

Anders kan het apparaat los raken, wat tot letsel of schade aan apparatuur kan leiden. Controleer voor de installatie of de tafel of muur waaraan de monitorarm wordt bevestigd voldoende mechanische sterkte bezit. Als het apparaat is gevallen, dient u uw EIZO-vertegenwoordiger om advies te vragen. Blijf een beschadigd apparaat niet gebruiken. Het gebruik van een beschadigd apparaat kan tot brand of elektrische schokken leiden. Indien de kantelvoet weer wordt bevestigd, moeten hiervoor de originele schroeven worden gebruikt. Draai deze goed vast.

Raak een beschadigd LCD-paneel niet met blote handen aan.

De vloeibare kristallen die uit het paneel kunnen lekken, zijn giftig bij opname door de mond en irriteren de ogen. Indien een deel van de huid of het lichaam in direct contact met het paneel komt, moet dit zorgvuldig worden schoongespoeld. Neem contact op met een arts indien er fysieke symptomen optreden.



TL-lampen bevatten kwik (de producten met LED-verlichting bevatten geen kwik).

Gooi de lampen weg volgens de geldende milieuvoorschriften.

Blootstelling aan kwik kan tot neurologische klachten zoals tremor, geheugenverlies en hoofdpijn leiden.



LET OP

Ga zorgvuldig te werk bij het dragen van het apparaat.

Verwijder het netsnoer en de kabels voordat het apparaat wordt verplaatst. Verplaatsing met aangesloten netsnoer is gevaarlijk.

Dit kan tot letsel leiden.

Draag en plaats het apparaat op de juiste gespecificeerde wijze.

- Houd het apparaat tijdens het dragen stevig vast zoals weergegeven in de onderstaande afbeelding.
- Monitoren van 30 inch of groter zijn zwaar. Zorg voor twee mensen bij het uitpakken en/of dragen van de monitor.

Het laten vallen van het apparaat kan tot letsel of schade aan apparatuur leiden.

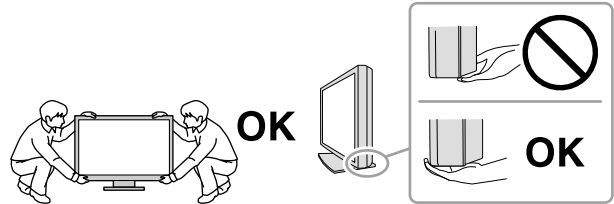

Blokkeer de ventilatiesleuven van de behuizing niet.

- Plaats geen voorwerpen op de ventilatiesleuven.
- Plaats het apparaat niet in een afgesloten ruimte.
- Zet het apparaat niet op zijn kop en leg het niet plat neer.

Als u de ventilatiesleuven blokkeert, kan de lucht niet goed doorstromen, wat kan leiden tot brand, elektrische schokken of schade aan apparatuur.



Raak de stekker niet met natte handen aan.

Dit kan tot een elektrische schok leiden.



Gebruik een stopcontact waar u gemakkelijk bij kunt.

Zo kunt u de stekker snel uit het stopcontact halen als dat nodig is.

Reinig regelmatig het gebied rondom de stekker en de ventilatiesleuf van de monitor.

Stof, water of olie op de stekker kan tot brand leiden.

Haal de stekker uit het stopcontact voordat het apparaat wordt gereinigd.

Het reinigen van het apparaat terwijl het op een stopcontact is aangesloten, kan tot een elektrische schok leiden.

Schakel in verband met de veiligheid en energiebesparing de hoofdschakelaar uit en haal de stekker uit het stopcontact indien het apparaat gedurende langere tijd niet gebruikt zal worden.

Voor gebruikers in het grondgebied van de EER en Zwitserland:

Elk ernstig incident dat zich in verband met het hulpmiddel heeft voorgedaan, moet worden gemeld aan de fabrikant en de bevoegde autoriteit van de lidstaat waar de gebruiker en/of de patiënt is gevestigd.

Kennisgeving voor deze monitor

Beoogd gebruik

Dit product is geschikt voor klinische onderzoeken. Het beeldscherm is niet bedoeld voor mammografie.

Attentie

- Dit product dient in de horizontale weergavemodus te worden gezet, wanneer het wordt gebruikt voor de hierboven vermelde doelen.
- Indien dit product voor andere dan in deze handleiding beschreven doeleinden wordt gebruikt, kan de garantie vervallen.
- De specificaties die in deze handleiding worden vermeld, gelden alleen als er gebruik gemaakt wordt van:
 - Netsnoeren die bij het product worden geleverd
 - Door ons gespecificeerde signaalkabels
- Gebruik alleen door ons geproduceerde of gespecificeerde optionele producten bij dit product.

Vorzorgsmaatregelen voor gebruik

- De prestaties van onderdelen (zoals het LCD-paneel) kunnen na verloop van tijd achteruitgaan. Controleer regelmatig of ze naar behoren functioneren.
- Als er een nieuw beeld op het scherm wordt geopend nadat een ander beeld gedurende lange tijd is weergegeven, kan een nabeeld verschijnen. Gebruik de screensaver of energiebesparingsfunctie om te voorkomen dat hetzelfde beeld gedurende lange tijd wordt weergegeven.
- Als de monitor gedurende een lange periode continu beeld weergeeft, kunnen donkere vlekken of ingebrande pixels ontstaan. Voor een maximale levensduur van de monitor wordt aangeraden om de monitor regelmatig uit te schakelen.
- Er kan een schaduwbeeld verschijnen. Afhankelijk van het weergegeven beeld kan dit schaduwbeeld zelfs na een korte periode nog aanwezig zijn. Als dit gebeurt, kunt u het probleem mogelijk oplossen door het beeld te wijzigen of het beeldscherm enkele uren uit te zetten.
- De achtergrondverlichting van het LCD-paneel heeft een vaste levensduur. Als het scherm donker wordt of begint te flikkeren, kunt u contact opnemen met uw lokale EIZO-vertegenwoordiger.
- Het scherm kan defecte pixels hebben of een klein aantal lichte punten vertonen. Dit hangt samen met de kenmerken van het paneel zelf en is geen productdefect.
- Druk niet hard op het paneel of op de rand van het frame, aangezien dit tot verstoorde weergaven met bijvoorbeeld interferentiepatronen kan leiden. Als er voortdurend druk op het paneel wordt uitgeoefend, kan het paneel beschadigd raken. (Als er drukpunten op het paneel achterblijven, dient de monitor een tijd lang op een zwart of wit scherm te worden gezet. De symptomen kunnen dan verdwijnen.)
- Kras of druk niet met een scherp voorwerp op het paneel, aangezien dit het paneel kan beschadigen. Veeg het paneel niet met tissues schoon, aangezien dit krassen kan veroorzaken.
- Wanneer een koude monitor in een ruimte wordt gebracht of wanneer de ruimtetemperatuur snel stijgt, kan condensatie aan de binnenzijde en buitenzijde van de monitor optreden. Zet de monitor in dat geval niet aan. Wacht in plaats daarvan tot de condensatie verdwijnt, want anders kan dit tot schade aan de monitor leiden.

Waarschuwingen bij het gebruik van het aanraakpaneel

- Let bij de aanraakbediening zorgvuldig op de volgende punten. Als u dat niet doet, kan de monitor beschadigd raken.
 - Duw niet hard op de monitor, kras of duw er niet op.
 - Raad het paneel niet aan met harde voorwerpen zoals balpennen of metalen.

De monitor langdurig gebruiken

● Onderhoud

- De beeldkwaliteit van monitoren wordt beïnvloed door het kwaliteitsniveau van invoersignalen en de degradatie van het product.
- Het duurt ongeveer 30 minuten voordat de prestaties van elektrische onderdelen stabiel zijn. Nadat de monitor is ingeschakeld of uit de energiebesparingsmodus is gekomen, dient minimaal 30 minuten te worden gewacht met het aanpassen van de monitor.

● Reinigen

Reinig de monitor regelmatig om hem er lang als nieuw uit te laten zien en zijn levensduur te verlengen.

Vlekken op de behuizing en op het lcd-paneeloppervlak kunnen worden verwijderd met de meegeleverde schoonmaakdoek.

Voor reiniging te gebruiken chemische producten

Naam materiaal	Naam product
Ethanol	Ethanol
Isopropylalcohol	Isopropylalcohol
Chloorhexidine	Hibitane
Natriumhypochloriet	Purelox
Benzalkoniumchloride	Welpas
Alkyldiaminoethylglycine	Tego 51
Glutaral	Sterihyde
Glutaral	Cidex Plus28

Attentie

- Zorg ervoor dat er geen water komt in de ruimte tussen het paneel en het paneelframe.
- Gebruik geen chemische producten op frequente basis. Chemicaliën zoals alcohol en antiseptische oplossingen kunnen tot dof worden, aantasting en verkleuring van de behuizing en het paneel en tot verslechtering van de beeldkwaliteit leiden.
- Gebruik nooit thinner, benzeen, was of een schurend reinigingsmiddel. Deze kunnen de behuizing of het paneel beschadigen.
- Laat chemische producten niet in direct contact met de monitor komen.

Comfortabel gebruik van de monitor

- Een zeer donker of helder scherm kan een nadelig effect op de ogen hebben. Pas de helderheid van de monitor aan op basis van de omgevingsomstandigheden.
- Gedurende lange tijd naar de monitor staren kan tot vermoeide ogen leiden. Neem daarom elk uur 10 minuten pauze.
- Kijk vanaf een juiste afstand en onder een juiste hoek naar het scherm.

INHOUD

VOORZORGSMAATREGELEN	3
● BELANGRIJK.....	3
Kennisgeving voor deze monitor	7
Beoogd gebruik.....	7
Vorzorgsmaatregelen voor gebruik.....	7
De monitor langdurig gebruiken	8
● Onderhoud	8
● Reinigen	8
Comfortabel gebruik van de monitor.....	8
INHOUD	9
Hoofdstuk 1 Inleiding.....	10
1-1. Kenmerken.....	10
● Volledig vlak ontwerp	10
● Aanraakvriendelijk mechanisme met voet (LaidBack Stand-specificatie)	10
● Multi-touch-functie met 10 punten	10
1-2. Inhoud van de verpakking	11
● EIZO LCD Utility Disk	11
1-3. Knoppen en functies	12
● Voorkant	12
● Achterkant	13
Hoofdstuk 2 Installatie / aansluiting.....	14
2-1. Voordat u het product installeert.....	14
● Voordat u het product installeert.....	14
● Installatievereisten	14
2-2. Aansluitkabels.....	15
2-3. De monitor inschakelen	16
2-4. De hoek aanpassen	17
2-5. De houder voor de aanraakpen bevestigen...17	
Hoofdstuk 3 Instellingen voor aanraakpaneel.....	18
3-1. Installatie van aanraakpaneel.....	18
3-2. Instelmethode voor het aanraakpaneel.....	18
3-3. Het aanraakpaneel in- of uitschakelen.....	19
3-4. De aanraakgevoeligheid kalibreren	19
Hoofdstuk 4 Probleem: geen beeld	20
Hoofdstuk 5 Specificaties	22
5-1. Lijst met specificaties	22
5-2. Compatibele resoluties	23
● Analooq ingang (D-Sub)	23
● Ingang digitaal signaal (DisplayPort / DVI-D)...	24
5-3. Optionele accessoires	24
Aanhangsel.....	25
Medische norm	25
EMC-informatie.....	26

Hoofdstuk 1 Inleiding

Hartelijk dank voor uw keuze van een EIZO LCD-kleurenmonitor.

1-1. Kenmerken

● Volledig vlak ontwerp

Voor de rand wordt het volledig vlakke ontwerp zonder stappen gebruikt. U kunt elke rand van het scherm veilig aanraken, zelfs met de vingertoppen.

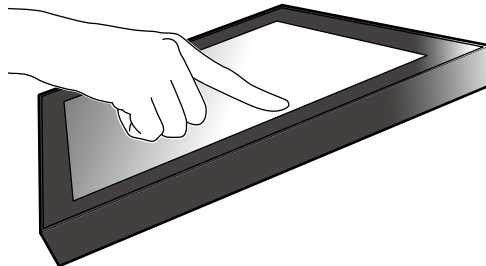

● Aanraakvriendelijk mechanisme met voet (LaidBack Stand-specificatie)

De kantelhoek kan zonder stappen worden aangepast. U kunt moeiteloos een werkvriendelijke positie van het scherm instellen die aan uw behoeften voldoet voor bijvoorbeeld kantoorwerk of multi-touch-handelingen.

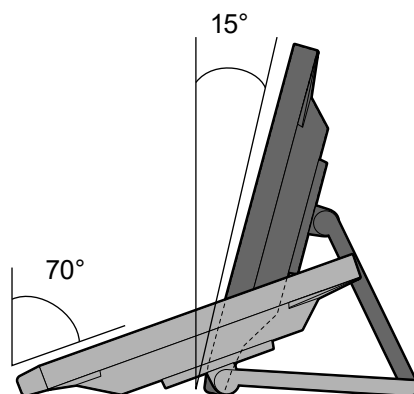

● Multi-touch-functie met 10 punten

Met de multi-touch-functie kunt u handelingen uitvoeren zoals vergroten, verkleinen en roteren. Het aanraakpaneel reageert op het licht aanraken van het scherm met de vingers, wat comfortabel tikken en slepen mogelijk maakt.

Vergroten / Verkleinen

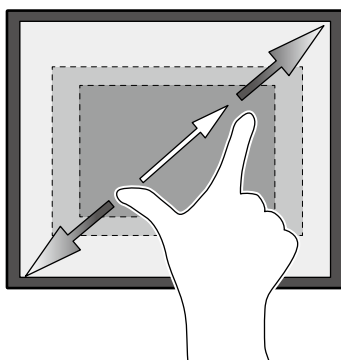

Roteren

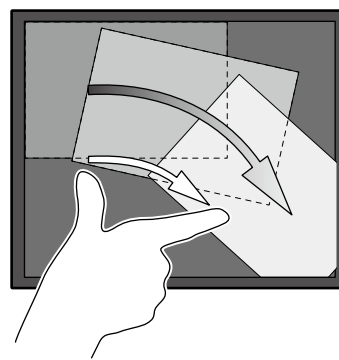

1-2. Inhoud van de verpakking

Controleer of de verpakking alle volgende onderdelen bevat. Als onderdelen ontbreken, neem dan contact op met uw leverancier of lokale EIZO-vertegenwoordiger, die u kunt vinden op het bijgevoegde blad.

Opmerking

- We bevelen u aan om de doos en verpakkingsmaterialen te bewaren, zodat ze kunnen worden gebruikt voor het verplaatsen of transporteren van dit product.

- Monitor

- Netsnoer

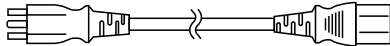

- Digitale signaalkabel: DD300 x 1
DVI - DVI

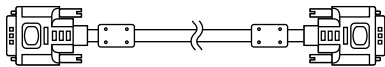

- Digitale signaalkabel: PP300 x 1
DisplayPort - DisplayPort

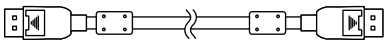

- USB-kabel: UU300 x 1

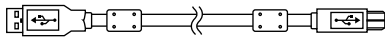

- Stereoministekkerkabel

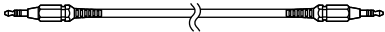

- Instructions for Use (Instructies voor het gebruik) x 1

- EIZO LCD Utility Disk (cd-rom) x 1

- Schoonmaakdoekje x 1

- Aanraakpen x 1

- Houder voor aanraakpen x 1

- Bevestigingsschroef voor houder voor aanraakpen x 1

- Afdekblad voor schroefgat x 2

● EIZO LCD Utility Disk





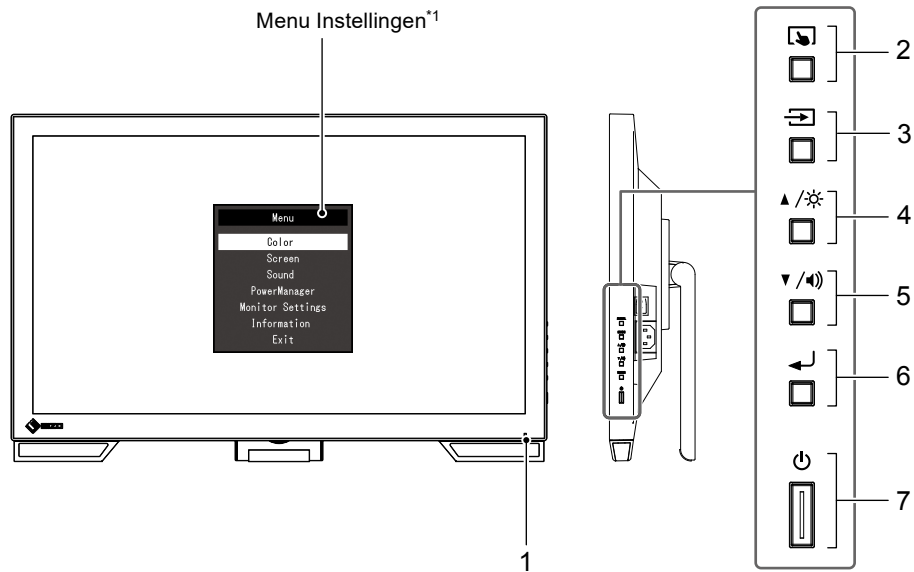

De CD-ROM bevat de volgende items. Zie "Readme.txt" op de schijf voor informatie over het starten van de software of het verwijzen naar bestanden.

- Bestand Readme.txt
- Installatiehandleiding van de monitor
- Stuurprogramma voor aanraakpaneel (DMT-DD)
- Gebruikershandleiding voor stuurprogramma voor aanraakpaneel
- Software voor de kalibratie van de gevoeligheid van het aanraakpaneel (TPOffset)
- Gebruikershandleiding voor de software voor de kalibratie van de gevoeligheid van het aanraakpaneel
- Overzicht afmetingen





1-3. Knoppen en functies

● Voorkant



1. Aan-/uitlampje	Geeft de bedrijfsstatus van de monitor aan. Blauw: Schermweergave Oranje: Energiebesparingsmodus UIT: Hoofdvoeding uit / Voeding uit
2.  -knop	Schakelt het aanraakpaneel in en uit of kalibreert de aanraakgevoeligheid (pagina 19).
3.  -knop	Schakelt invoersignalen voor de weergave.
4.  -knop^{*2}	Hiermee kan een item worden geselecteerd en een functie worden aangepast of ingesteld wanneer het Menu Instellingen wordt weergegeven, en wordt het scherm weergegeven om de helderheid aan te passen.
5.  -knop^{*2}	Hiermee kan een item worden geselecteerd en een functie worden aangepast of ingesteld wanneer het Menu Instellingen wordt weergegeven, en wordt het scherm weergegeven om het volume aan te passen.
6.  -knop	Hiermee wordt het Menu Instellingen weergegeven, wordt een item van elk menu aangepast en worden de aangepaste waarden opgeslagen.
7.  -knop	Hiermee zet u het apparaat aan of uit.

*1 Zie de Installatiehandleiding (op de CD-ROM) voor meer informatie over het gebruik van de kabelhouder.

*2 In deze Instructies voor het gebruik wordt naar de  -knop voortaan verwezen als  , en naar de  -knop als .

● Achterkant

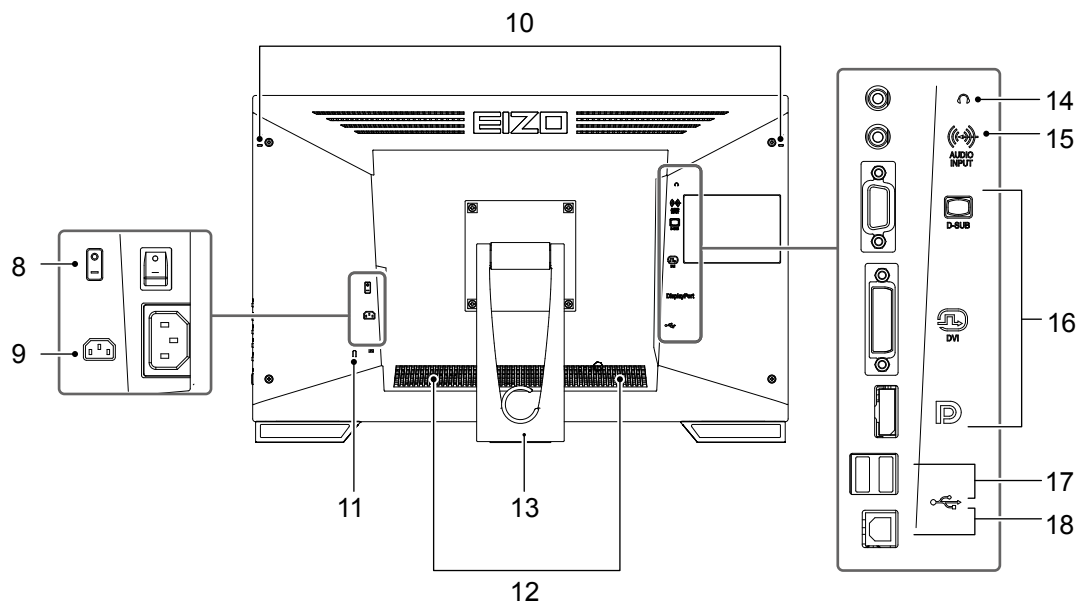

8. Hoofdschakelaar	Hiermee kunt u de hoofdvoeding in- en uitschakelen. : AAN, o: UIT
9. Voedingsaansluiting	Hierop wordt het netsnoer aangesloten.
10. Bevestigingsgat voor de penhouder	Gebruikt om een houder voor een aanraakpen te bevestigen. (Zie pagina 17)
11. Uitsparing beveiligingsaansluiting	Compatibel met het beveiligingssysteem MicroSaver van Kensington.
12. Luidspreker	Laat een audiobron horen.
13. Voet (met kabelhouder)	Hiermee kan de hoek van de monitor worden ingesteld.
14. Hoofdtelefoonaansluiting	Hierop wordt de hoofdtelefoon aangesloten.
15. Aansluiting voor analoge spraakingang	Laat een externe stem van de monitor horen.
16. Invoersignaal aansluiting	Sluit de connector aan op de pc. Bovenste poort: D-sub mini 15-pins aansluiting Middelste poort: DVI-D-aansluiting Onderste poort: DisplayPort-aansluiting
17. USB-downstreampoort	Hierop kan een USB 2.0-randapparaat worden aangesloten.
18. USB-upstreampoort	Hierop wordt de USB-kabel aangesloten om de monitor als aanraakpaneelmonitor te gebruiken of om de USB-hub-functie te gebruiken.

Hoofdstuk 2 Installatie / aansluiting

2-1. Voordat u het product installeert

Lees "VOORZORGSMAATREGELEN" (pagina 3) zorgvuldig door en volg altijd de instructies.

Opgelet

- Als u dit product op een bureau met gelakt oppervlak plaatst, kan de kleur vanwege de samenstelling van het rubber in de voet trekken. Controleer het paneeloppervlak voor gebruik.

● Voordat u het product installeert

Plaats een zachte doek enz. op het stabiele bureau en open de voet tot hij op zijn plaats klikt.

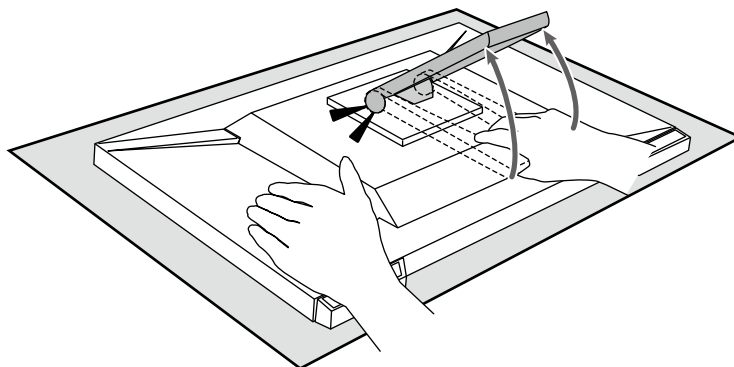

Opgelet

- Gebruik het product niet als het nog in zijn verpakking zit. De voet is gesloten wanneer het product in zijn verpakking zit. Als u het product met gesloten voet gebruikt, kan de monitor omvervallen.

● Installatievereisten

Wanneer de monitor in een rek wordt geïnstalleerd, moet voor voldoende ruimte aan de zijkant, achterkant en bovenkant van de monitor worden gezorgd.

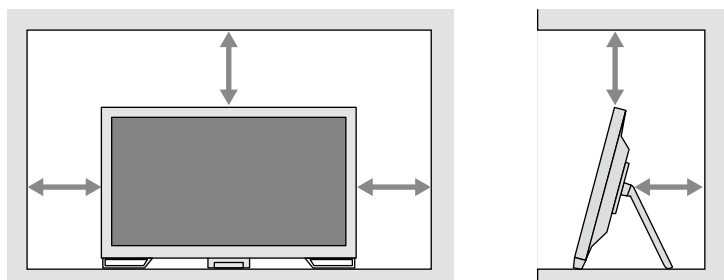

Opgelet

- Plaats de monitor zodanig dat er geen storend licht op het scherm valt.

2-2. Aansluitkabels

Opgelet

- Controleer of de monitor en de pc zijn uitgeschakeld.
- Wanneer u de huidige monitor door deze monitor vervangt, pas dan "5-2. Compatibele resoluties" (pagina 23) de pc-instellingen voor de resolutie en de verticale scanfrequentie aan de instellingen aan die beschikbaar zijn voor deze monitor, voordat u de pc aansluit.

1. Sluit de signaalkabel en USB-kabel aan.

Controleer de vormen van de aansluitingen en sluit de kabels aan. Draai de bevestigingsmiddelen aan om de aansluiting vast te zetten na het aansluiten van de DVI-kabel.

Sluit de USB-kabel aan wanneer u het product als aanraakpaneelmonitor gebruikt. Indien aangesloten, is de USB-hub-functie ook ingeschakeld.

Opgelet

- Wanneer u de monitor op meerdere pc's aansluit, schakel dan het invoersignaal om. Zie de Installatiehandleiding (op de cd-rom) voor meer informatie.

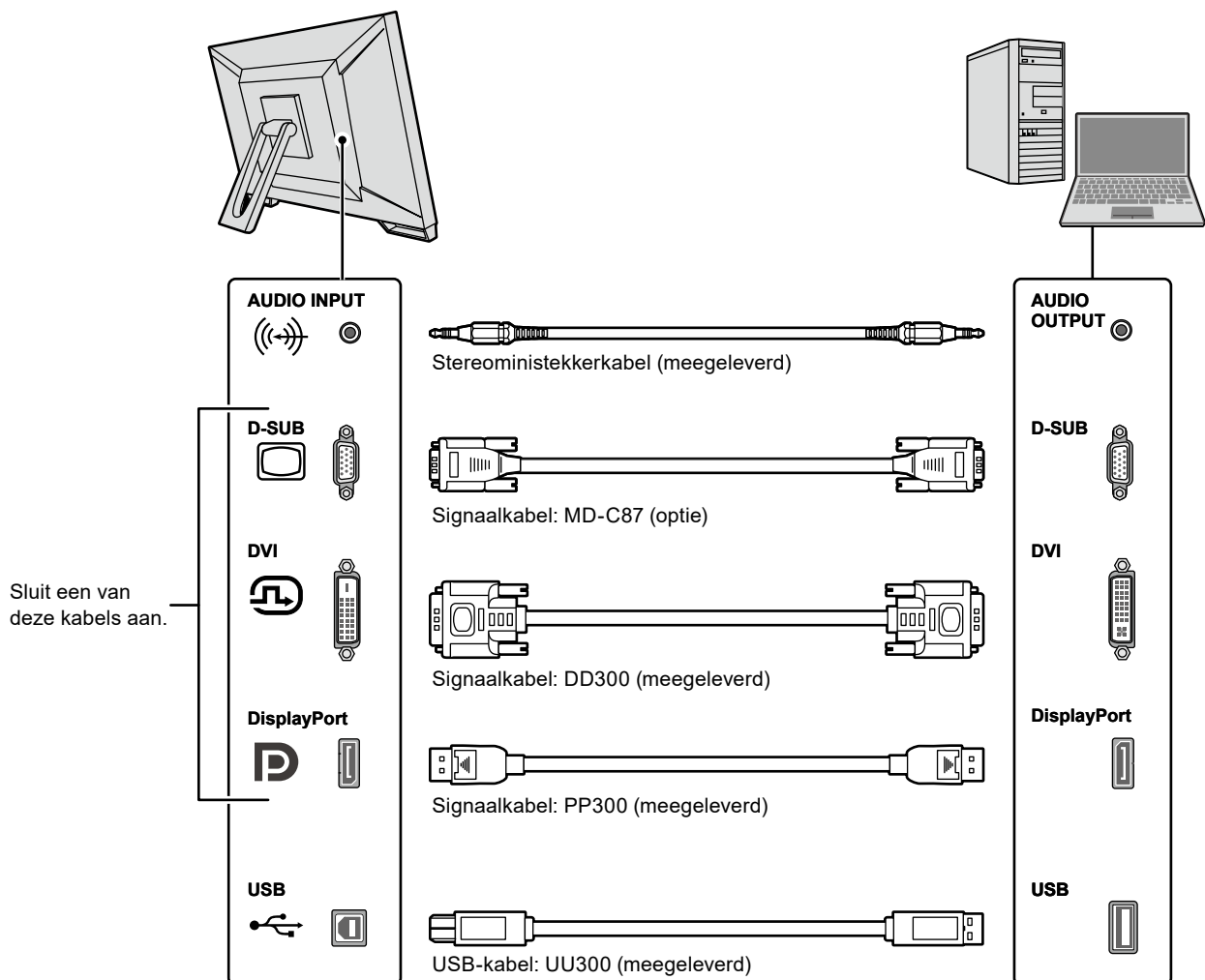

2. Sluit het netsnoer aan op een stopcontact en op de voedingsaansluiting op de monitor.

Sluit het netsnoer goed aan op de voedingsaansluiting op de monitor.

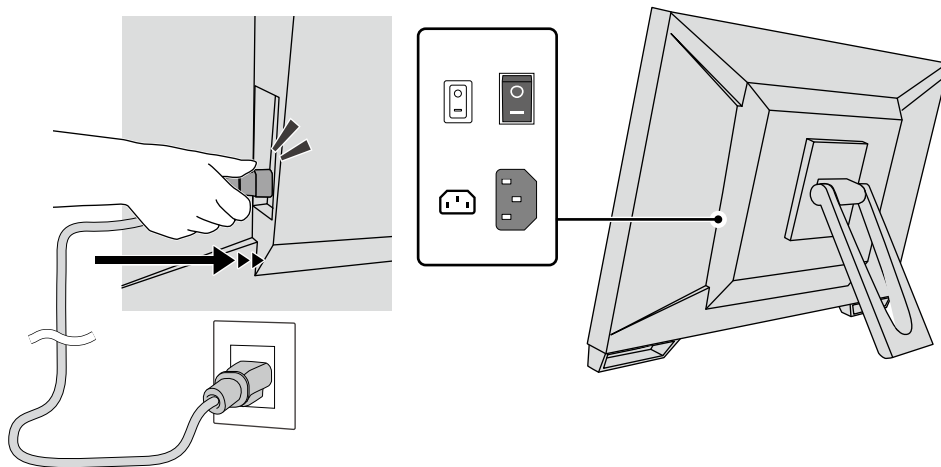

Opgelet

- Als u een stopcontact met twee contacten hebt, gebruik dan de bij het product meegeleverde adapter voor twee contacten en zorg ervoor dat u de aardingskabel (groen) aardt.

2-3. De monitor inschakelen

1. Controleer of de hoofdschakelaar is ingeschakeld.

2. Druk op om de monitor in te schakelen.

Het aan/uit-lampje van de monitor brandt blauw.

Zie “[Hoofdstuk 4 Probleem: geen beeld](#)” (pagina 20) als het lampje niet gaat branden.

3. Zet de pc aan.

Op het scherm wordt beeld weergegeven.

Als er geen beeld wordt weergegeven, zie dan “[Hoofdstuk 4 Probleem: geen beeld](#)” (pagina 20) voor aanvullend advies.

Opgelet

- Voor maximale energiebesparing wordt aanbevolen om het apparaat uit te schakelen met de hoofdschakelaar. Wanneer u de monitor niet gebruikt, kunt u de elektriciteit uitschakelen of de stekker uit het stopcontact halen zodat de stroomtoevoer volledig is uitgeschakeld.

Opmerking

- Voor een maximale levensduur van uw monitor kunt u degradatie van de helderheid tegengaan en energieverbruik verminderen. Hiervoor kunt u de volgende dingen doen:
 - Gebruik de energiebesparingsfunctie van de pc of monitor.
 - Schakel de monitor na gebruik altijd uit.

2-4. De hoek aanpassen

Houd de linker- en rechterraand van de monitor met beide handen vast en pas de verticale hoek aan voor optimale werkomstandigheden.

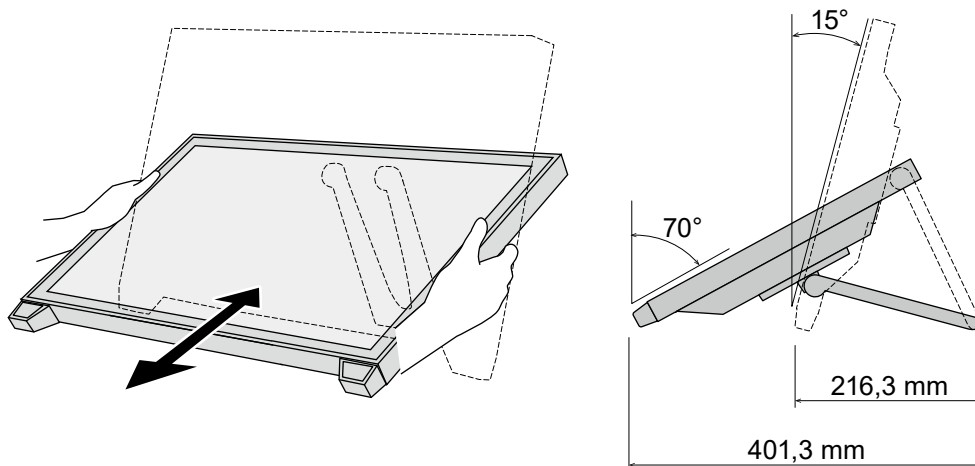

Opgelet

- Nadat de hoek is aangepast, zorgt u dat de kabels goed zijn aangesloten.

2-5. De houder voor de aanraakpen bevestigen

Bevestig de houder voor de aanraakpen aan een van de rechter- of linkergaten aan de achterkant van de monitor. Bevestig de houder voor de aanraakpen met de daartoe voorziene bevestigingsschroef.

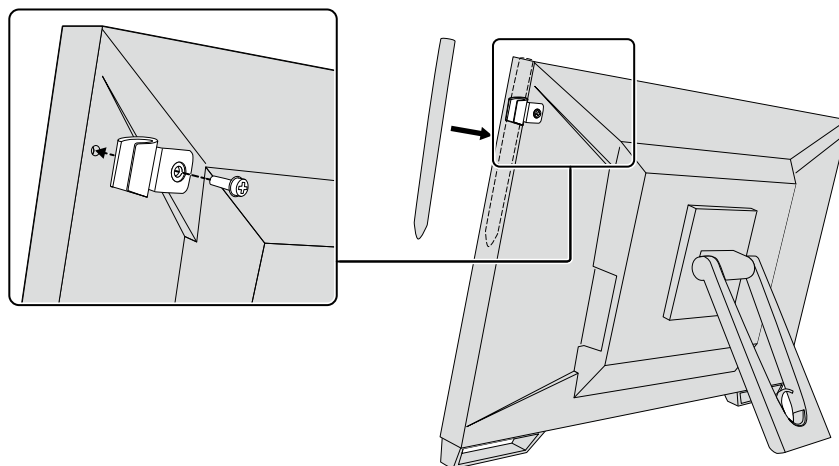

Hoofdstuk 3 Instellingen voor aanraakpaneel

3-1. Installatie van aanraakpaneel

Sluit eerst de USB-kabel aan. Zodra de installatie is voltooid, start u de software voor de kalibratie van de gevoeligheid: "TPOffset". TPOffset wordt meegeleverd bij de EIZO LCD Utility Disk (cd-rom).

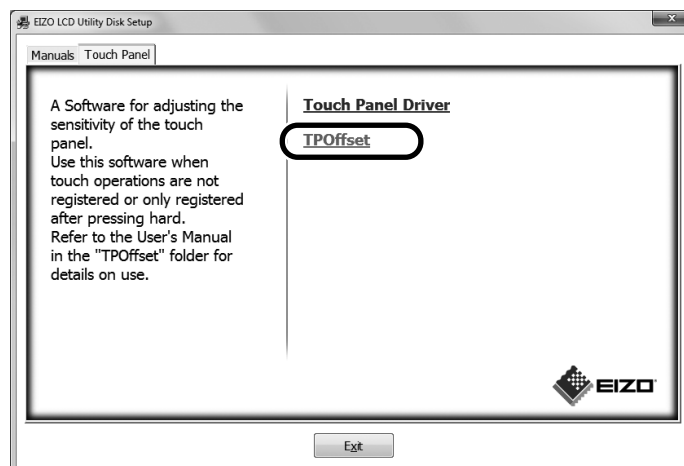

Opmerking

- TPOffset kan ook worden gedownload vanaf de website van EIZO.
<http://www.eizoglobal.com>
- Indien nodig, voer TPOffset uit wanneer:
 - de gebruiksomgeving aanzienlijk is gewijzigd;
 - u denkt dat een gebruikseigenschap verschillend is van een vorige; of
 - er een probleem is met de aanraakbediening, zoals een slecht uitgelijnde cursor of springende cursor.

3-2. Instelmethode voor het aanraakpaneel

De functies van het aanraakpaneel van dit product verschillen afhankelijk van het gebruikte stuurprogramma en zijn instellingen. Pas de instellingen aan uw gebruikstoepassingen aan.

Functie	Standaard Windows-stuurprogramma	Specifiek stuurprogramma voor aanraakpaneel (DMT-DD)*1	
Installatie van het stuurprogramma	Niet vereist	Vereist	
Uitvoer van het aanraakgeluid	x	√	
Multi-aansluiting*2	√*3	√	
Gebruiksmodus	Aanraak-digitizer*4	Aanraak-digitizer*4, 5	Muisemulatie *5
Multi-touch-bediening	√	√	x

*1 Meegeleverd bij de EIZO LCD Utility Disk (cd-rom).

*2 √: Er kunnen twee of meer monitoren op één enkele computer worden aangesloten.

*3 Alleen beschikbaar in Windows 11 / Windows 10.

*4 Aanraakbediening wordt mogelijk niet herkend op een toepassing die door muisemulatie is ontwikkeld.

*5 Meer informatie over de installatieprocedure vindt u in de Gebruikershandleiding van het stuurprogramma voor het aanraakpaneel (meegeleverd op de cd-rom).

Raadpleeg bij gebruik van het standaard Windows-stuurprogramma de Installatiehandleiding van de monitor (meegeleverd op de cd-rom).

3-3. Het aanraakpaneel in- of uitschakelen

U kunt het aanraakpaneel in- en uitschakelen. Deze functie is beschikbaar om bijvoorbeeld de aanraakpaneelfunctie tijdelijk uit te schakelen.

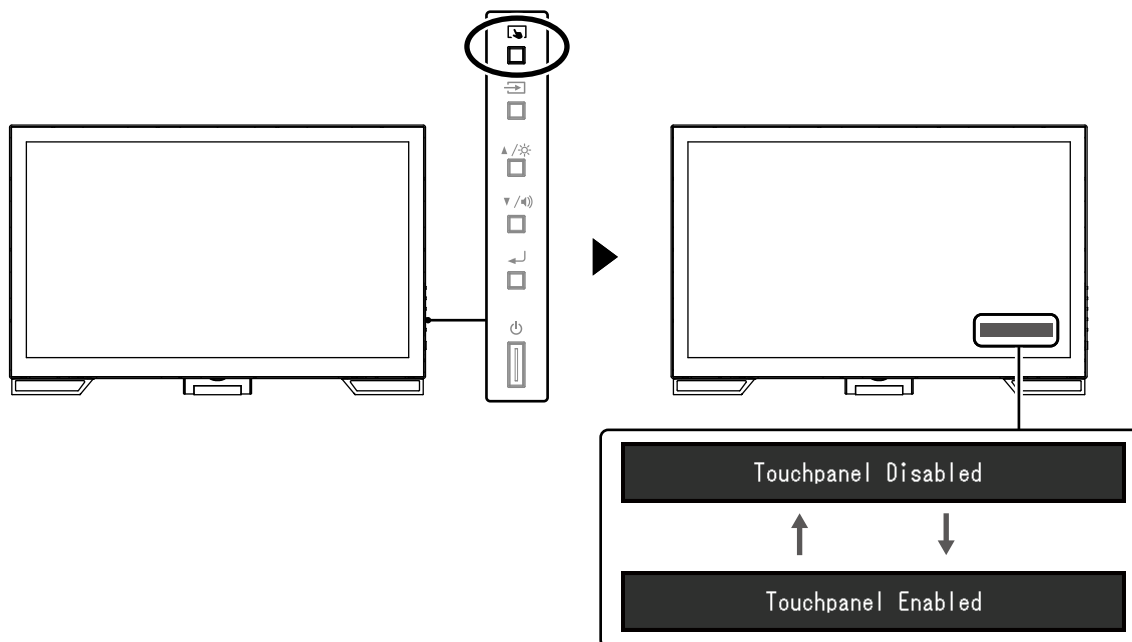

3-4. De aanraakgevoeligheid kalibreren

Als u  ingedrukt houdt, kunt u de aanraakgevoeligheid kalibreren. Deze kalibratie is beschikbaar wanneer er een probleem is met de aanraakbediening.



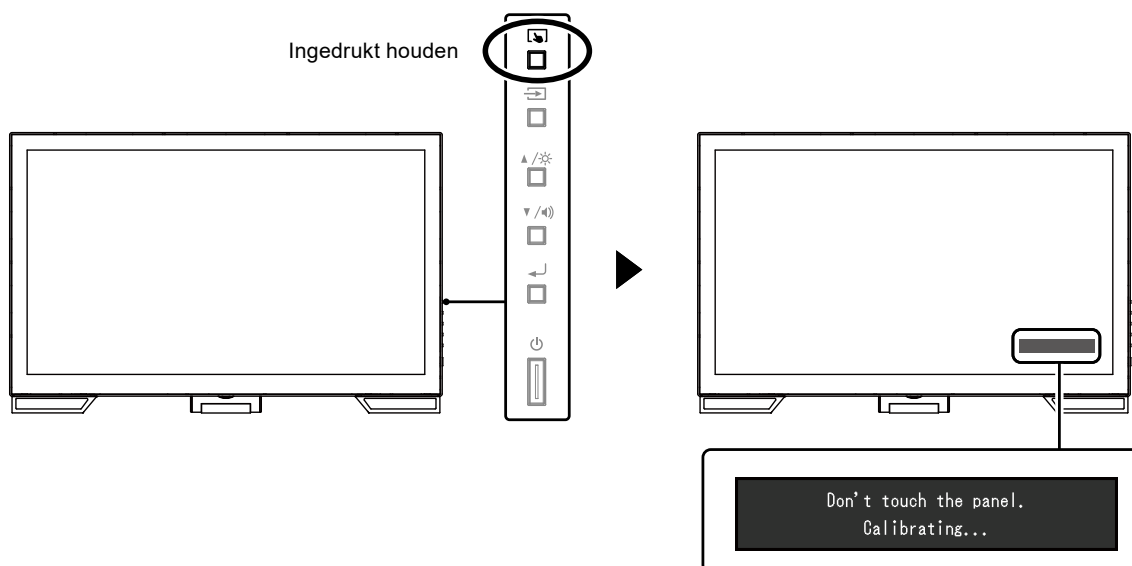

Opmerking

- Voer na de installatie van de monitor altijd TPOffset uit.
- Als dit probleem zich opnieuw voordoet na kalibratie van de aanraakgevoeligheid, voer dan TPOffset uit (zie ["3-1. Installatie van aanraakpaneel"](#) (pagina 18)).



Hoofdstuk 4 Probleem: geen beeld

Raadpleeg de Installatiehandleiding voor problemen met de beeldkwaliteit van het scherm en de functies van de monitor.

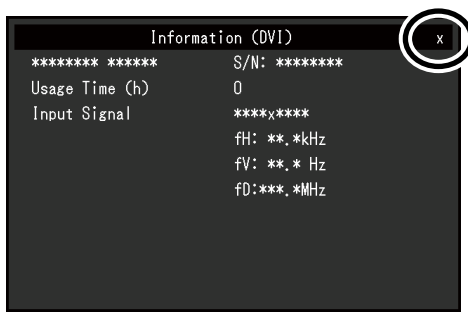
Probleem	Mogelijke oorzaak en oplossing
<p>1. Geen beeld</p> <ul style="list-style-type: none"> Het aan/uit-lampje brandt niet. 	<ul style="list-style-type: none"> Controleer of het netsnoer goed is aangesloten. Zet de hoofdschakelaar aan. Druk op . Zet de hoofdschakelaar uit en zet deze na enkele minuten weer aan.
<ul style="list-style-type: none"> Aan/uit-lampje is blauw. 	<ul style="list-style-type: none"> Verhoog "Brightness (Helderheid)", "Contrast" of "Gain (Versterking)" in het menu Instellingen. Zie de Installatiehandleiding (op de cd-rom) voor meer informatie.
<ul style="list-style-type: none"> Aan/uit-lampje is oranje. 	<ul style="list-style-type: none"> Schakel het invoersignaal om met . Beweeg de muis of druk op een willekeurige toets op het toetsenbord. Raak het paneeloppervlak aan. Controleer of de pc aan staat. Afhankelijk van de pc en de grafische kaart, wordt het invoersignaal niet gedetecteerd en ontwaakt de monitor niet uit de energiebesparingsmodus. Als het scherm niet wordt weergegeven, zelfs niet na het bewegen van de muis of het indrukken van een toets op het toetsenbord, schakel dan de monitor uit en opnieuw in met de voedingstoets. Voer de volgende procedure uit wanneer het scherm wordt weergegeven. Het probleem wordt dan mogelijk opgelost. <ol style="list-style-type: none"> Druk op  om de monitor uit te schakelen. Terwijl u  ingedrukt houdt, druk op  om de monitor in te schakelen. <p>"x" wordt weergegeven in de menutitel van "Information" in het Menu Instellingen. Zie de Installatiehandleiding (op de cd-rom) voor meer informatie.</p>  Start de pc opnieuw op. Om terug te keren naar de vorige instelling, voer stappen 1 tot 3 opnieuw uit.
<ul style="list-style-type: none"> Aan-/uitlampje knippert oranje. 	<ul style="list-style-type: none"> Dit probleem kan optreden wanneer de pc via de DisplayPort-aansluiting is aangesloten. Sluit aan via de signaalkabel die door EIZO is gespecificeerd, schakel de monitor uit en schakel hem weer in.

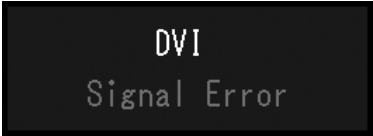
Probleem	Mogelijke oorzaak en oplossing
<p>2. Het onderstaande bericht verschijnt.</p> <p>Voorbeeld:</p> 	<p>Dit bericht wordt weergegeven wanneer het signaal niet goed wordt ingevoerd, hoewel de monitor mogelijk correct werkt.</p> <ul style="list-style-type: none"> • Het bericht links kan worden weergegeven, omdat sommige pc's niet meteen na het inschakelen het signaal uitvoeren. • Controleer of de pc aan staat. • Controleer of de signaalkabel goed is aangesloten. • Schakel het invoersignaal om. • Zet de hoofdschakelaar aan de achterkant van de monitor uit en zet vervolgens weer aan. • Controleer of de resolutie en verticale scanfrequentie die op de pc zijn ingesteld, overeenstemmen met de vereisten van de monitor (zie "5-2. Compatibele resoluties" (pagina 23)). • Start de pc opnieuw op. • Selecteer een geschikte instelling met de software die bij de grafische kaart is geleverd. Zie de Gebruikershandleiding van de grafische kaart voor meer informatie.

Hoofdstuk 5 Specificaties

5-1. Lijst met specificaties

LCD-paneel	Type	IPS			
	Achtergrondverlichting	LED			
	Afmetingen	58,4 cm (23,0 inch)			
	Resolutie	1920 dots × 1080 lines			
	Schermafmeting	509,2 mm × 286,4 mm (H x V)			
	Pixel-pitch	0,265 mm			
	Weergavekleuren	8-bits kleur: 16,77 miljoen kleuren			
	Kijkhoeken	178° / 178° (H / V, typisch)			
	Responstijd	Grijs-naar-grijs: Ca. 6 ms (Overdrive-instelling: Enhanced (Verbeterd), typisch)			
Aanraakpaneel	Oppervlaktebehandeling	Antireflectie			
	Oppervlaktehardheid	5 H			
	Communicatie	Met USB			
	Detectiemethode	Geprojecteerde capacitieve technologie			
	Besturingssysteem*1	Microsoft Windows 11 (64 bits) Microsoft Windows 10 (32 bits / 64 bits) Microsoft Windows 8.1 (32 bits / 64 bits) Microsoft Windows 7 (32 bits / 64 bits)			
	Aantal gelijktijdige aanraakpunten	Max. 10 punten			
Videosignalen	Ingangen	Digitaal	DisplayPort × 1, DVI-D × 1 (compatibel met HDCP)		
		Analoog	D-sub mini 15-pins		
	Digitale scanfrequentie	Horizontaal	DisplayPort	31 kHz tot 68 kHz	
			DVI	31 kHz tot 64 kHz	
	Verticaal	59 Hz tot 61 Hz (720 × 400: 69 Hz tot 71 Hz)			
		Analoge scanfrequentie	Horizontaal	31 kHz tot 81 kHz	
	Verticaal		55 Hz tot 76 Hz		
	Modus Frame-synchronisatie	59 Hz tot 61 Hz			
Dot Clock (Dotklok) (max.)	Digitaal	148,5 MHz			
	Analoog	148,5 MHz			
USB	Poort	Upstream-poort x 1			
		Downstream-poort x 2			
	Norm	USB-specificatie revisie 2.0			
	Communicatiesnelheid	480 Mbps (hoog) / 12 Mbps (volledig) / 1,5 Mbps (laag)			
Voedingsstroom	Downstream-poort: Max. 500 mA / 1 poort				
Audio	Ingang	Aansluiting	Stereoministekker × 1		
			DisplayPort × 1 (gedeeld met videosignaal) - Indeling: 2-kanaals lineaire PCM (32 kHz / 44.1 kHz / 48 kHz / 88,2 kHz / 96 kHz)		
	Uitgang	Aansluiting	Stereoministekker × 1 (voor hoofdtelefoon)		
			Luidspreker	1,0 W + 1,0 W	
Hoofdtelefoon	2,0 mW + 2,0 mW				

Voeding	Ingang	100 - 240 VAC ±10 %, 50 Hz / 60 Hz, 0,65 A - 0,35 A			
	Stroomverbruik	Max.	42 W of minder		
		Energiebesparingsmodus	0,7 W of minder	Alleen D-Sub-invoer aangesloten, geen USB-aansluiting, geen aansluiting audiokabel, "Monitor Settings (Monitorinstellingen)" - "Input Signal (Ingangssignaal)": "Auto"	
		Stand-bymodus	0,7 W of minder	Alleen D-Sub-invoer aangesloten, geen USB-aansluiting, geen aansluiting audiokabel	
Fysieke specificaties	Buitenafmetingen (breedte × hoogte × diepte)	Volledig product	Min. hoogte	556,7 mm × 143,9 mm × 401,3 mm (Kanteling: 70°)	
			Max. hoogte	556,7 mm × 353,9 mm × 216,3 mm (Kanteling: 15°)	
		Monitorgedeelte	556,7 mm × 339,2 mm × 54 mm		
	Gewicht	Volledig product	6,6 kg		
		Monitorgedeelte	6,0 kg		
Kantelen	15° tot 70°				
Omgevingsomstandigheden	Beschikbaar bereik	Temperatuur	5 °C tot 35 °C		
		Luchtvochtigheid	20 % tot 80 % RV (geen condensatie)		
		Luchtdruk	540 hPa tot 1060 hPa		
	Transport / Opslag	Temperatuur	-20 °C tot 60 °C		
		Luchtvochtigheid	10 % tot 92 % RV (geen condensatie)		
		Luchtdruk	200 hPa tot 1060 hPa		

*1 De EIZO-ondersteuning eindigt wanneer de ondersteuning door de leverancier van het besturingssysteem eindigt.

5-2. Compatibele resoluties

De monitor ondersteunt de volgende resoluties.

● Analooq ingang (D-Sub)

Resolutie	Verticale scanfrequentie
640 × 480	60 Hz tot 75 Hz
720 × 400	70 Hz
800 × 600	56 Hz tot 75 Hz
1024 × 768	60 Hz tot 75 Hz
1280 × 720	60 Hz
1280 × 960	60 Hz
1280 × 1024	60 Hz tot 75 Hz
1680 × 1050	60 Hz
1920 × 1080 *1	60 Hz

*1 Aanbevolen resolutie

● Ingang digitaal signaal (DisplayPort / DVI-D)

Resolutie	Verticale scanfrequentie	DisplayPort	DVI-D
640 × 480	60 Hz	√	√
720 × 400	70 Hz	√	√
720 × 480	60 Hz	√	-
800 × 600	60 Hz	√	√
1024 × 768	60 Hz	√	√
1280 × 720	60 Hz	√	√
1280 × 960	60 Hz	√	√
1280 × 1024	60 Hz	√	√
1680 × 1050	60 Hz	√	√
1920 × 1080 ^{*1}	60 Hz	√	√

*1 Aanbevolen resolutie

5-3. Optionele accessoires

Zie onze website voor de nieuwste informatie over optionele accessoires en de compatibele grafische kaart. <http://www.eizoglobal.com>

Medische norm

- Het definitieve systeem voldoet gegarandeerd aan de vereiste IEC 60601-1-1.
- Elektronische apparatuur kan elektromagnetische straling genereren die de monitor nadelig kan beïnvloeden, de functies van de monitor kan beperken of een storing van de monitor kan veroorzaken. Installeer de apparatuur in een gecontroleerde omgeving, waar dergelijke effecten worden voorkomen.

Classificatie van apparatuur

- Beschermingstype tegen elektrische schokken: klasse I
- EMC-klasse: EN 60601-1-2:2015 groep 1 klasse B
- Classificatie van medisch apparaat (EG): klasse I
- Bedrijfsmodus: continu
- IP-klasse: IPX0

EMC-informatie

De RadiForce-monitor levert prestaties waarmee beelden nauwkeurig kunnen worden weergegeven.

Beoogde gebruiksomgevingen

De RadiForce-monitor is bedoeld voor gebruik in professionele zorginstellingen zoals klinieken en ziekenhuizen.

De volgende omgevingen zijn niet geschikt voor het gebruik van de RadiForce-monitor:

- Thuiszorgomgevingen
- In de buurt van chirurgische apparatuur met een hoge frequentie, zoals elektrochirurgische messen
- In de buurt van apparatuur voor kortegolftherapie
- In een tegen RF beveiligde kamer met de medische systemen voor MRI's
- In speciale omgevingen met een beveiligde locatie
- Installatie in voertuigen, inclusief ambulances.
- Andere speciale omgevingen



WAARSCHUWING

Voor de RadiForce-monitor moeten speciale voorzorgsmaatregelen worden getroffen met betrekking tot EMC en de monitor moet worden geïnstalleerd. Lees Informatie over EMC en het gedeelte "VOORZORGSMATREGELEN" in dit document door, en volg de onderstaande instructies op bij de installatie en het gebruik van het product.

Gebruik de kabels die bij het product horen of kabels die zijn gespecificeerd door EIZO.

Als u voor deze apparatuur andere kabels gebruikt dan de kabels die zijn gespecificeerd of geleverd door EIZO, kan dit tot gevolg hebben dat het apparaat elektromagnetische emissies uitstoot of verminderde immuniteit heeft voor elektromagnetische emissies. Ook kan dit ertoe leiden dat de apparatuur slecht functioneert.

De RadiForce-monitor mag niet naast of op andere apparatuur worden geplaatst. Als plaatsing naast of op andere apparatuur onvermijdelijk is, dan moet worden gecontroleerd of de apparatuur of het systeem naar behoren functioneert in de configuratie waarin het wordt gebruikt.

Wanneer u een draagbaar apparaat voor RF-communicatie gebruikt, moet de afstand tussen dit apparaat en onderdelen van de RadiForce-monitor (inclusief de kabels) minimaal 30 cm (12 inch) zijn. Anders kan dit ertoe leiden dat de apparatuur minder goed presteert.

Iedereen die extra apparatuur aansluit op een signaalingang of een signaaluitgang van een medisch systeem is verantwoordelijk om ervoor te zorgen dat het systeem voldoet aan de vereisten van IEC/EN60601-1-2.

Technische beschrijvingen

Elektromagnetische emissies

De RadiForce-monitor is bedoeld voor gebruik in de elektromagnetische omgeving die hieronder wordt gespecificeerd. De klant of de gebruiker van de RadiForce-monitor moet garanderen dat het apparaat in een dergelijke omgeving wordt gebruikt.

Emisietest	Compliantie	Elektromagnetische omgeving – Richtlijnen
RF-emissies CISPR11 / EN55011	Groep 1	De RadiForce-monitor gebruikt alleen RF-energie voor de interne functies. De RF-emissie is zodoende erg laag en zal vermoedelijk geen interferentie veroorzaken in elektronische apparatuur in de nabije omgeving.
RF-emissies CISPR11 / EN55011	Klasse B	De RadiForce-monitor is geschikt voor gebruik in alle gebouwen, inclusief woningen en gebouwen die rechtstreeks zijn aangesloten op het openbare laagspanningsnetwerk dat gebouwen die voor woondoelinden worden gebruikt van elektriciteit voorziet.
Harmonische emissies IEC / EN61000-3-2	Klasse D	
Spanningsschommelingen / flikkeringsemisies IEC / EN61000-3-3	Compliantie	

Electromagnetische immuniteit

De RadiForce-monitor is getest op de volgende conformiteitsniveaus volgens de testcriteria voor professionele zorginstellingen, zoals gespecificeerd in IEC / EN60601-1-2.

Klanten en gebruikers kunnen de RadiForce-monitor alleen gebruiken in de volgende omgevingen:

Immuniteitstest	Testniveau voor professionele zorginstellingen	Compliantieniveau	Elektromagnetische omgeving – Richtlijnen
Elektrostatische ont-lading (ESD) IEC / EN61000-4-2	±8 kV contactontlading ±15 kV atmosferontlading	±8 kV contactontlading ±15 kV atmosferontlading	Vloeren moeten van hout, beton of keramische tegels zijn. Als vloeren zijn bedekt met synthetisch materiaal, moet de relatieve luchtvochtigheid minstens 30 % zijn.
Elektrische sprongspanningen / pieken IEC / EN61000-4-4	±2 kV stroomkabels ±1 kV ingangs- / uitgangskabels	±2 kV stroomkabels ±1 kV ingangs- / uitgangskabels	De kwaliteit van de netspanning moet gelijk zijn aan de gangbare netspanning in een commerciële omgeving of ziekenhuisomgeving.
Overspanningen IEC / EN61000-4-5	±1 kV lijn naar lijn ±2 kV lijn naar grond	±1 kV lijn naar lijn ±2 kV lijn naar grond	De kwaliteit van de netspanning moet gelijk zijn aan de gangbare netspanning in een commerciële omgeving of ziekenhuisomgeving.
Spanningsterugval, korte stroomonderbrekingen en schommelingen in de spanning op de voedingskabels IEC / EN61000-4-11	0 % U_T (100 % terugval in U_T) 0,5 cyclus en 1 cyclus 70 % U_T (30 % terugval in U_T) 25 cycli 0 % U_T (100 % dip in U_T) 5 sec	0 % U_T (100 % terugval in U_T) 0,5 cyclus en 1 cyclus 70 % U_T (30 % terugval in U_T) 25 cycli 0 % U_T (100 % dip in U_T) 5 sec	De kwaliteit van de netspanning moet gelijk zijn aan de gangbare netspanning in een commerciële omgeving of ziekenhuisomgeving. Als de gebruiker van de RadiForce-monitor dit apparaat continu nodig heeft tijdens onderbrekingen van de netspanning, verdient het aanbeveling de RadiForce-monitor van stroom te voorzien met een ononderbroken voeding of een batterij.
Laagfrequente magnetische velden IEC / EN61000-4-8	30 A/m (50 / 60 Hz)	30 A/m	Laagfrequente magnetische velden moeten op niveaus worden gehouden die gangbaar zijn voor een locatie in een commerciële omgeving of ziekenhuisomgeving. De afstand tussen het product en de bron van laagfrequente magnetische velden moet tijdens gebruik minimaal 15 cm zijn.

Electromagnetische immuniteit

De RadiForce-monitor is getest op de volgende conformiteitsniveaus volgens de testcriteria voor professionele zorginstellingen, zoals gespecificeerd in IEC / EN60601-1-2.

Klanten en gebruikers kunnen de RadiForce-monitor alleen gebruiken in de volgende omgevingen:

Immuniteitstest	Testniveau voor professionele zorginstellingen	Compliantieniveau	Elektromagnetische omgeving – Richtlijnen
Geleide storingen die worden veroorzaakt door RF-velden IEC / EN61000-4-6	3 Vrms 150 kHz - 80 MHz	3 Vrms	Draagbare en mobiele RF-communicatieapparatuur mag niet dichterbij onderdelen van de RadiForce-monitor (inclusief de kabels) worden gebruikt, dan de aanbevolen scheidingsafstand die is berekend op basis van de vergelijking die geldt voor de frequentie van de zender. Aanbevolen scheidingsafstand $d = 1,2\sqrt{P}$
RF-velden met straling IEC / EN61000-4-3	6 Vrms ISM-banden tussen 150 kHz en 80 MHz 3 V/m 80 MHz - 2,7 GHz	6 Vrms 3 V/m	$d = 1,2\sqrt{P}$, 80 MHz - 800 MHz $d = 2,3\sqrt{P}$, 800 MHz - 2,7 GHz Hierin is "P" het maximale nominale uitgangsvermogen van de zender in watt (W) volgens opgave van de fabrikant van de zender en "d" de aanbevolen scheidingsafstand in meter (m). De veldsterkten afkomstig van vaste RF-zenders, zoals bepaald met een elektromagnetisch onderzoek op locatie ^{a)} , dienen lager te zijn dan het compliantieniveau in elk frequentiebereik ^{b)} . Interferentie kan voorkomen in de omgeving van apparatuur die is voorzien van het volgende symbool. 
Opmerking 1	U _T is de netspanning voordat het testniveau wordt toegepast.		
Opmerking 2	Bij 80 MHz en 800 MHz geldt het hoogste frequentiebereik.		
Opmerking 3	Richtlijnen met betrekking tot geleide storingen die worden veroorzaakt door RF-velden of RF-velden met straling zijn mogelijk niet in alle situaties van toepassing. Elektromagnetische overdracht wordt beïnvloed door absorptie door en weerkaatsing van structuren, objecten en personen.		
Opmerking 4	De ISM-banden tussen 150 kHz en 80 MHz zijn 6,765 MHz tot 6,795 MHz, 13,553 MHz tot 13,567 MHz, 26,957 MHz tot 27,283 MHz en 40,66 MHz tot 40,70 MHz.		
a)	De veldsterkten van vaste zenders, zoals basisstations voor radiotelefoons (mobiel/draadloos) en mobiele radio's op land, zenders van zendamateurs, radio-uitzendingen in AM en FM en tv-uitzendingen kunnen niet nauwkeurig theoretisch worden voorspeld. Bij aanwezigheid van vaste RF-zenders moet ter beoordeling van de elektromagnetische omgeving een elektromagnetisch onderzoek op locatie worden uitgevoerd. Als de gemeten veldsterkte op de locatie waar de RadiForce-monitor wordt gebruikt, hoger is dan het hierboven vermelde relevante RF-compliantieniveau, moet worden gecontroleerd of de RadiForce-monitor naar behoren functioneert. Als blijkt dat het apparaat niet naar behoren functioneert, kunnen extra maatregelen nodig zijn, zoals het anders richten of verplaatsen van de RadiForce-monitor.		
b)	In het frequentiebereik 150 kHz t/m 80 MHz moeten de veldsterkten lager zijn dan 3 V/m.		

Aanbevolen scheidingsafstanden tussen draagbare of mobiele RF-communicatieapparatuur en de RadiForce-monitor

De RadiForce-monitor is bedoeld voor gebruik in een elektromagnetische omgeving waarin uitgestraalde RF-storingen onder controle zijn. De klant of de gebruiker van de RadiForce-monitor kan elektromagnetische interferentie mede voorkomen door een minimumafstand aan te houden tussen draagbare en mobiele RF-communicatieapparatuur (zenders) en de RadiForce-monitor. Immuniteit voor de nabijheid van velden van de volgende draadloze RF-communicatieapparatuur is bevestigd:

Frequentie van test (MHz)	Bandbreedte ^{a)} (MHz)	Service ^{a)}	Modulatie ^{b)}	Maximaal vermogen (W)	Minimale scheidingsafstand (m)	IEC / EN60601-testniveau (V/m)	Compliantieniveau (V/m)
385	380 - 390	TETRA 400	Pulsmodulatie ^{b)} 18 Hz	1,8	0,3	27	27
450	430 - 470	GMRS 460, FRS 460	FM ±5 kHz afwijking 1 kHz sinus	2	0,3	28	28
710 745 780	704 - 787	LTE-band 13, 17	Pulsmodulatie ^{b)} 217 Hz	0,2	0,3	9	9
810 870 930	800 - 960	GSM 800 / 900, TETRA 800, iDEN 820 CDMA 850, LTE-band 5	Pulsmodulatie ^{b)} 18 Hz	2	0,3	28	28
1720 1845 1970	1700 - 1990	GSM 1800; CDMA 1900; GSM 1900; DECT; LTE-band 1, 3, 4, 25; UMTS	Pulsmodulatie ^{b)} 217 Hz	2	0,3	28	28
2450	2400 - 2570	Bluetooth, WLAN, 802.11 b/g/n, RFID 2450, LTE-band 7	Pulsmodulatie ^{b)} 217 Hz	2	0,3	28	28
5240 5500 5785	5100 - 5800	WLAN 802.11 a/n	Pulsmodulatie ^{b)} 217 Hz	0,2	0,3	9	9

a) Voor sommige services zijn alleen de uplink-frequenties inbegrepen.

b) De drager wordt gemoduleerd via een vierkant golfsignaal met een duty cycle van 50 %.

De RadiForce-monitor is bedoeld voor gebruik in een elektromagnetische omgeving waarin uitgestraalde RF-storingen onder controle zijn. Voor andere draagbare en mobiele RF-communicatieapparatuur (zenders) houdt u de minimumafstand aan tussen draagbare en mobiele RF-communicatieapparatuur (zenders) en de RadiForce-monitor volgens de onderstaande aanbevelingen, afhankelijk van het maximale uitgangsvermogen van de communicatieapparatuur.

Maximaal nominaal uitgangsvermogen van de zender (W)	Scheidingsafstand afhankelijk van frequentie van de zender (m)		
	150 kHz tot 80 MHz $d = 1,2\sqrt{P}$	80 MHz tot 800 MHz $d = 1,2\sqrt{P}$	800 MHz tot 2,7 GHz $d = 2,3\sqrt{P}$
0,01	0,12	0,12	0,23
0,1	0,38	0,38	0,73
1	1,2	1,2	2,3
10	3,8	3,8	7,3
100	12	12	23

Voor zenders met een maximaal nominaal uitgangsvermogen dat hierboven niet wordt vermeld, kan de aanbevolen scheidingsafstand "d" in meter (m) worden geschat aan de hand van de vergelijking die geldt voor de frequentie van de zender, waarbij "P" het maximale nominale uitgangsvermogen van de zender in watt (W) is volgens opgave van de fabrikant van de zender.

Opmerking 1 Bij 80 MHz en 800 MHz geldt de scheidingsafstand voor een hoger frequentiebereik.

Opmerking 2 Deze richtlijnen gelden mogelijk niet in alle situaties. Elektromagnetische overdracht wordt beïnvloed door absorptie door en weerkaatsing van structuren, objecten en personen.

Kabel		Lengte
Signaalkabel:	PP300	3 m
Signaalkabel:	DD300	3 m
Signaalkabel:	MD-C87	1,8 m
USB-kabel:	UU300	3 m
Audiokabel:	Afscherming	2,1 m
Hoofdtelefoonkabel:	Afscherming	3 m
Netsnoer (met aarde)		3 m



EIZO Corporation

153 Shimokashiwano, Hakusan, Ishikawa 924-8566 Japan

EIZO GmbH EC REP

Carl-Benz-Straße 3, 76761 Rülzheim, Germany

艺卓显像技术(苏州)有限公司

中国苏州市苏州工业园区展业路 8 号中新科技工业坊 5B

EIZO AG CH REP

Moosacherstrasse 6, Au, CH-8820 Wädenswil, Switzerland



03V26946D1
IFU-MS236WT