

사용 설명서

DuraVision® FDU2602W

컬러 LCD 모니터

FDU2602WT

터치 패널 컬러 LCD 모니터

중요

보관된 본 설치 설명서 및 사용 설명서 (별도로 제공됨) 를 자세히 읽어서
안전하고 효과적인 사용 방법을 반드시 숙지하시기 바랍니다.

- 모니터 설치에서부터 모니터 사용에 이르기까지 기본 정보에 대해 설치 설명서를 참조하십시오.
- 최신 사용 설명서는 EIZO 웹 사이트에서 다운로드할 수 있습니다.
<http://www.eizoglobal.com>



본 설명서의 어떠한 부분도 EIZO Corporation 의 사전 서면 동의 없이는 어떠한 형태 또는 수단으로도, 전자적, 기계적 또는 그 외 방법으로 복제되거나, 검색 시스템 보관 또는 전송될 수 없습니다. EIZO Corporation 은 해당 정보 수신에 따른 EIZO Corporation 의 동의 없이는 제출된 어떠한 자료 또는 정보도 기밀로 유지할 의무가 없습니다. 본 설명서는 최신 정보를 제공할 수 있도록 제작되었지만 EIZO 모니터 사양은 예고 없이 변경될 수도 있습니다.

이 모니터에 대한 알림

이 제품을 설치 설명서에 기재된 용도가 아닌 다른 용도로 사용할 경우 보증이 적용되지 않을 수 있습니다.

이 설명서에 명시된 사양은 다음이 사용될 때만 적용됩니다.

- 당사에서 지정한 신호 케이블
-

이 제품과 함께 당사에서 제조하거나 지정한 제품 (옵션) 만 사용하십시오.

전기 부품의 성능이 안정화되는 데 대략 30 분이 소요됩니다. 모니터 전원을 켜 후 30 분 이상 경과될 때까지 기다렸다가 모니터를 조정하십시오.

장기간 사용으로 인한 조도 변화를 줄이고 안정적인 표시 상태를 유지하려면 모니터를 조금 낮은 밝기로 설정해야 합니다.

동일 영상을 장시간 표시하고 나서 화면 영상을 변경하는 경우 잔상이 나타날 수 있습니다. 화면 보호기나 절전 기능을 사용하여 동일 영상이 장시간 표시되지 않도록 하십시오.

모니터를 항상 새 제품 같은 상태로 유지하고 작동 수명을 연장하기 위해서는 모니터를 정기적으로 청소하는 것이 좋습니다 ("청소" (내용 4) 참조).

LCD 패널은 고정밀 기술을 사용하여 제작됩니다. LCD 패널에 픽셀 누락 또는 켜진 픽셀이 나타날 수 있지만 이것은 고장이 아닙니다. 유효 도트 비율: 99.9994% 이상.

LCD 패널의 백라이트 수명은 정해져 있습니다. 화면이 어두워지거나 깜박이기 시작하면 가까운 EIZO 대리점에 문의하십시오.

날카로운 물체로 패널에 상처를 내거나 누르지 마십시오. 이렇게 하면 패널이 손상될 수 있습니다. 휴지로 문지르지 마십시오. 그럴 경우 패널이 긁힐 수 있습니다.

모니터를 저온 환경에서 실내로 가져온 경우 또는 실내 온도가 급격히 상승하는 경우에는 모니터 내부 또는 외부 표면에서 결로 현상이 발생할 수 있습니다. 이 경우에는 모니터를 켜지 마십시오. 대신에 결로 현상이 사라질 때까지 기다리십시오. 그렇지 않으면 모니터가 손상될 수 있습니다.

(터치 패널 사용 시 주의 사항)

- 터치 작동 동안

다음 사항에 유의하십시오. 그렇지 않을 경우 모니터가 손상될 수 있습니다.

- 패널을 강하게 누르거나, 긁거나 찌르지 마십시오.
 - 볼펜 또는 금속과 같이 딱딱한 물체로 패널을 만지지 마십시오.
-

청소

주의

- 알코올이나 소독액 같은 화학 물질은 패널의 광택 변화, 변색 및 바램 또는 영상 품질 저하의 원인이 될 수 있습니다.
 - 시너, 벤젠, 왁스 또는 연마성 세제를 절대로 사용하지 마십시오. 이러한 물질은 패널을 손상시킬 수 있습니다.
 - 패널 및 패널 프레임 사이 간격에 액체가 유입되지 않도록 합니다.
-

필요한 경우 제공된 청소 천을 사용하여 패널 표면의 얼룩을 제거할 수 있습니다.

모니터를 편안하게 사용하려면

- 너무 어둡거나 밝은 화면은 눈에 영향을 줄 수 있습니다. 환경 조건에 따라 모니터의 밝기를 조정하십시오.
- 장시간 모니터를 응시하면 눈이 피로해집니다. 매시간마다 10 분 정도 휴식을 취하십시오.

목차

이 모니터에 대한 알림	3
청소	4
모니터를 편안하게 사용하려면	4
목차	5
1 장 소개	6
1-1. 특징	6
1-2. EIZO LCD Utility Disk	7
● 디스크 내용 및 소프트웨어 개요	7
2 장 모니터 조정 및 설정	8
2-1. 해상도 설정	8
● 디스플레이 해상도	8
● 해상도 설정	8
2-2. 화면 조정	9
● 디지털 신호 입력	9
● 아날로그 신호 입력	9
2-3. 밝기 조정	9
2-4. 밝기 재설정	10
2-5. 모니터 정보 표시	10
2-6. 버튼 잠금	10
3 장 터치 패널 설정 (FDU2602WT)	11
3-1. 모니터 보정	11
3-2. 터치 패널 작동 설정 구성	13
3-3. 터치음 설정	14
4 장 문제 해결	15
4-1. 화상이 표시되지 않음	15
4-2. 이미징 문제	16
4-3. 기타 문제	17
4-4. 터치 패널 문제 (FDU2602WT 전용)	17
5 장 참조	19
5-1. 냉각팬 교체 방법	19
5-2. 사양	21
● FDU2602W	21
● FDU2602WT	22
● 외부 크기	24
● 핀 배열	25
5-3. 사전 설정 타이밍	27
부록	28
상표	28
라이선스 / 저작권	28
표준 테스트	29
선박 분류 형식 승인	29
CE	29
제한 보증	30
ChinaRoHS (중국 RoHS 방지법 준수)	40

1 장 소개

EIZO 컬러 LCD 모니터를 구입해 주셔서 대단히 감사합니다.

1-1. 특징

- 25.5" LCD
대형 선박 레이더에 필요한 디스플레이 영역(수직: 340 mm 이상)을 제공합니다.
- 1920 × 1200 해상도를 지원합니다.
- 최대 밝기: FDU2602W 490 cd/m²(기본), FDU2602WT 470 cd/m²(기본)
- 광시야각이 적용된 패널
176° 수평 및 수직 시야각을 가진 VA 패널입니다.
- 낮은 밝기로 디밍 다운
- AC/DC 전원 공급 장치가 장착되었습니다.
다양한 환경에서 설치할 수 있도록 AC 전원 입력(커넥터, 단자 블록) 및 DC 전원 입력(단자 블록)이 제공됩니다. 또한 양쪽 전원 입력을 연결하면 AC 전원 공급 장치에 결함이 발생하는 경우 유용한 백업을 제공할 수 있습니다.(양쪽 전원 입력이 연결된 경우 작동하는 동안 AC 전원 공급이 우선합니다.)
- 냉각팬 교체가 가능합니다.
“5-1. 냉각팬 교체 방법”(내용 19)
- 표준 테스트
본 제품은 IEC60945 4 차 개정 표준을 준수합니다.

(FDU2602WT 전용)

- 제공된 터치 패널
 - 투시 커패시티브 기술
 - 지원되는 OS
 - USB 통신: Microsoft Windows 8 (32 비트 /64 비트)
Microsoft Windows 7 서비스 팩 1 (32 비트 /64 비트)
Microsoft Windows XP 서비스 팩 3 (32 비트)
 - RS-232C 통신: Microsoft Windows 8 (32 비트)
Microsoft Windows 7 서비스 팩 1 (32 비트)
Microsoft Windows XP 서비스 팩 3 (32 비트)
 - Windows 8/Windows 7의 윈도우 터치 기능(멀티 터치)을 지원합니다.

1-2. EIZO LCD Utility Disk

이 제품과 함께 “EIZO LCD Utility Disk” (CD-ROM)가 제공됩니다. 다음 표에는 디스크에 수록된 내용과 소프트웨어 프로그램에 대한 간략한 설명이 나와 있습니다.

● 디스크 내용 및 소프트웨어 개요

디스크에는 조정 소프트웨어, 터치 패널 소프트웨어 및 사용 설명서가 포함되어 있습니다. 소프트웨어 시작 절차나 파일 액세스 절차는 디스크에 수록된 Readme.txt 파일을 참조하십시오.

항목	개요
화면 조정 패턴 파일	아날로그 신호 입력의 이미지를 수동으로 조정할 때 사용됩니다.
터치 패널 드라이버 *1	터치 패널 드라이버 소프트웨어.*2 * 다음 조건을 만족할 경우 표준 Windows 드라이버를 사용하십시오. • PC 및 모니터가 USB 케이블을 통해 연결된 경우 • OS가 Windows 8 또는 Windows 7인 경우 구성 방법에 대해서는 모니터 사용 설명서 (CD-ROM)에서 설명합니다 (“3 장 터치 패널 설정 (FDU2602WT)” (내용 11)).
TPOffset*1	터치 패널 감도를 조정하기 위한 소프트웨어 *2 터치 작동이 등록되지 않았거나 심하게 누른 후에만 등록되는 경우 이 소프트웨어를 사용하십시오.
이 모니터의 사용 설명서 (PDF 파일)	
Readme.txt 파일	

*1 FDU2602WT에만 사용됩니다.

*2 설치 및 사용에 대한 자세한 내용은 CD-ROM에서 해당 사용 설명서를 참조하십시오.

2 장 모니터 조정 및 설정

2-1. 해상도 설정

● 디스플레이 해상도

호환되는 해상도에 대한 자세한 내용은 설치 설명서의 “호환되는 해상도” 를 참조하십시오.

● 해상도 설정

모니터를 PC 에 연결한 후 해상도가 부적절한 것을 발견하거나 해상도를 변경하려면 아래 절차를 따릅니다.

Windows 8/Windows 7

1. Windows 8 의 경우 시작 화면에서 “바탕 화면” 을 클릭하여 바탕 화면을 표시합니다.
2. 아이콘을 제외하고 바탕 화면의 아무 곳에서 마우스를 오른쪽 클릭합니다.
3. 표시된 메뉴에서 “화면 해상도” 를 클릭합니다.
4. “화면 해상도” 대화 상자에서 모니터를 선택합니다.
5. “해상도” 를 클릭하여 원하는 해상도를 선택합니다.
6. “확인” 버튼을 클릭합니다.
7. 확인 대화 상자가 표시되면 “변경 내용 유지” 를 클릭합니다.

Windows Vista

1. 아이콘을 제외하고 바탕 화면의 아무 곳에서 마우스를 오른쪽 클릭합니다.
2. 표시된 메뉴에서 “개인 설정” 을 클릭합니다.
3. “개인 설정” 창에서 “디스플레이 설정” 을 클릭합니다.
4. “디스플레이 설정” 대화 상자에서 “모니터” 탭을 선택하고 “해상도” 필드에서 원하는 해상도를 선택합니다.
5. “확인” 버튼을 클릭합니다.
6. 확인 대화 상자가 표시되면 “예” 를 클릭합니다.

Windows XP

1. 아이콘을 제외하고 바탕 화면의 아무 곳에서 마우스를 오른쪽 클릭합니다.
2. 표시된 메뉴에서 “속성” 을 클릭합니다.
3. “디스플레이 속성” 대화 상자가 표시되면 “설정” 탭을 클릭하고 “디스플레이” 아래 “화면 해상도” 에서 원하는 해상도를 선택합니다.
4. “확인” 버튼을 클릭하여 대화 상자를 닫습니다.

2-2. 화면 조정

● 디지털 신호 입력

디지털 신호를 입력하면 이미지가 모니터의 사전 설정 데이터를 기준으로 제대로 표시됩니다.

● 아날로그 신호 입력

주의

- 전기 부품의 성능이 안정화되는 데 대략 30 분이 소요됩니다. 모니터 전원을 켜 후 30 분 이상 경과될 때까지 기다렸다가 모니터를 조정하십시오.
- 수직 해상도 480 이하에서는 이미지에 대한 자가 조정 기능이 작동하지 않습니다.
- 자가 조정 및 자동 조정 기능은 이미지가 Windows 디스플레이 영역에 완전히 표시될 때 제대로 작동합니다. 아래 경우에는 제대로 작동하지 않습니다.
 - 이미지가 화면의 일부에만 표시되는 경우 (예를 들어 명령 프롬프트 창)
 - 검정색 배경 (배경 무늬 등) 을 사용하는 경우또한 이러한 기능은 일부 그래픽 보드에서 제대로 작동될 수 없습니다.

모니터 화면 조정은 화면 깜빡거림을 제거하거나 사용할 PC 에 따라 화면 위치 및 화면 크기를 제대로 조정하는 데 사용됩니다.

참고

- 자가 조정 기능은 다음 모든 조건이 충족될 때 작동합니다.
 - 처음으로 신호를 모니터에 입력하거나 수직/수평 스캔 주파수 해상도를 설정하기 전에 사용하는 경우

자가 조정 작업을 수행한 후에도 화면이 제대로 표시되지 않는 경우 다음 페이지의 절차에 따라 화면을 조정하여 모니터를 쾌적하게 사용하십시오.

절차

1. 모니터 전방의  를 누릅니다.

자동 조정 기능은 깜빡거림, 화면 위치 및 화면 크기를 제대로 조정하기 위해 작동합니다 (실행하는 동안 메시지 표시).

2-3. 밝기 조정

화면 밝기는 백라이트 (LCD 백패널의 광원) 의 밝기를 변경하여 조정합니다.





주의

- 전기 부품의 성능이 안정화되는 데 대략 30 분이 소요됩니다. 모니터 전원을 켜 후 30 분 이상 경과될 때까지 기다렸다가 모니터를 조정하십시오.
- 신호가 모니터에 입력되지 않거나 지정된 범위를 벗어난 신호가 입력될 경우 조정할 수 없습니다.

조정 가능한 범위

0 ~ 100%

절차

1. 모니터 전방의  /  (BRILLIANCE) 를 누릅니다.
조정 메뉴가 나타납니다. (“%” 로 표시되는 값만 참조로 사용할 수 있습니다.)
2. 사용  또는  조정.

주의

- 일부 경우 조정 메뉴가 나타나지 않을 수 있습니다.



2-4. 밝기 재설정

화면 밝기 설정값을 기본 설정으로 재설정합니다.

주의

- 이 기능을 실행할 경우 설정을 복구할 수 없습니다.

절차

1. 모니터 전방의  을  누르고 있거나 또는  를 누릅니다.
화면 밝기 설정값을 기본 설정으로 재설정합니다.

2-5. 모니터 정보 표시

입력 커넥터, 입력 신호 및 해상도를 표시합니다.

절차

1. 모니터 전방의  를 누릅니다.
모니터 정보가 나타납니다.
아날로그 신호가 입력되면 자동 화면 조정 이후 모니터 정보가 나타납니다.





참고

- 모니터 정보는 약 10 초 동안 표시됩니다. 표시된 모니터 정보는  를 다시 누르면 꺼집니다.



2-6. 버튼 잠금

모니터 전방의 작동 버튼을 잠급니다.

절차

1. 모니터 전방의  를 5 초 이상 동안 눌러 모니터를 끕니다.
2. 을  또는  누른 채 모니터 전방의  를 최소 2 초 동안 눌러 모니터를 켕니다.
작동 버튼이 잠깁니다.

참고

- 잠긴 상태에서 버튼을 누르면 “Locked” 이 화면에 표시됩니다.
- 잠금 상태를 해제하려면  또는  를 누른 채  를 최소 2 초 동안 누릅니다.

3 장 터치 패널 설정 (FDU2602WT)

이 장에서는 다음 조건을 만족하는 환경에서 FDU2602WT 를 사용하는 경우 설정에 대해 설명합니다.

- PC 및 모니터가 USB 케이블을 통해 연결된 경우
- OS 가 Windows 8 또는 Windows 7 인 경우

주의

- 다음 환경 중 하나에서 FDU2602WT 를 사용하는 경우 터치 패널 드라이버 사용 설명서 (CD-ROM) 를 참조하십시오.
 - PC 및 모니터가 USB 케이블을 통해 연결되어 있고 사용 중인 OS 가 Windows XP 인 경우
 - PC 및 모니터가 RS-232C 케이블을 통해 연결된 경우

3-1. 모니터 보정

주의

- 화면은 유전체에 민감하기 때문에 손 또는 금속을 화면 가까이 접근하지 마십시오.
- 작동하는 동안 “사용자 계정 제어” 대화 상자가 표시될 경우 표시된 지침에 따라 진행하십시오.

1. Windows 제어판을 엽니다.

제어판을 여는 방법은 OS 에 따라 다릅니다.

Windows 8

1. “시작” 화면의 타일이 없는 위치에서 마우스를 오른쪽 클릭합니다.
애플리케이션 명령이 화면 하단에 나타납니다.
2. “모든 응용 프로그램” 을 클릭합니다.
3. “Windows 시스템” 아래 “제어판” 을 클릭합니다.

Windows 7

1. “시작” - “제어판” 을 클릭합니다.

2. “하드웨어 및 사운드” - “태블릿 PC 설정” 을 클릭합니다.

“태블릿 PC 설정” 창이 나타납니다.

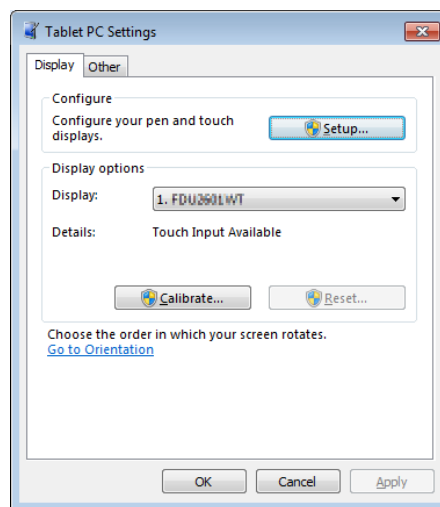

3. “디스플레이” 탭에서 “설정” 을 클릭합니다.

흰색 배경의 터치 스크린 사양 화면이 표시됩니다.

주의

- 여러 모니터 환경에서 모니터를 사용하는 경우 화면에 표시된 메시지에 따라 터치 스크린을 지정하십시오.

4. 손가락으로 화면을 터치합니다.

터치한 화면이 터치 스크린으로 인식됩니다.

5. 키보드의 “Enter” 를 누릅니다.

“태블릿 PC 설정” 창이 다시 나타납니다.

6. “보정” 을 클릭합니다.

흰색 배경의 보정 화면이 표시됩니다.

주의

- 여러 모니터 환경에서 모니터를 사용하는 경우 “디스플레이” 폴다운 메뉴에서 보정할 모니터를 선택한 다음 “보정” 을 클릭합니다.

7. 손가락으로 몇 초 동안 보정 대상 (교차) 을 터치한 후 놓습니다.

보정 대상이 좌측 상단부터 우측 상단으로 시작한 후 좌측 하단부터 우측 하단으로 화면에 16 회 나타납니다.

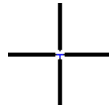

참고

- 두 번째 이후 보정의 경우 보정 대상이 4 회 나타납니다.

8. 보정을 완료한 후 “예” 를 클릭하여 보정 데이터를 저장합니다.

9. “확인” 을 클릭하여 창을 닫습니다.

3-2. 터치 패널 작동 설정 구성

1. Windows 제어판을 엽니다.

제어판을 여는 방법은 OS 에 따라 다릅니다 (내용 11 참조).

2. “하드웨어 및 사운드” - “펜 및 터치” 를 클릭합니다.

“펜 및 터치” 창이 나타납니다.

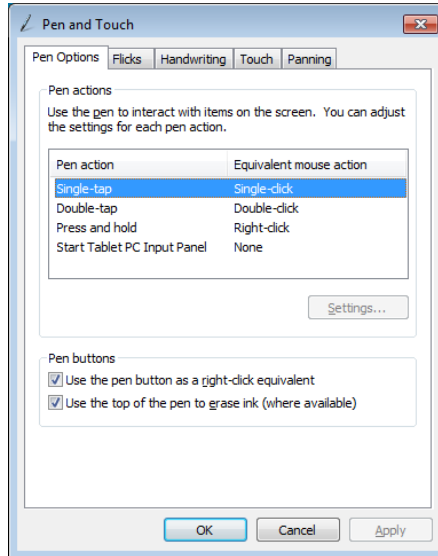

“펜 및 터치” 창에서 터치 패널 작동 설정을 구성합니다. 자세한 설정은 각 탭의 설정과 Windows 도움말을 참조하십시오.

3. 설정을 완료한 후 “확인” 을 클릭하여 창을 닫습니다.

3-3. 터치음 설정

화면을 터치할 때 출력되는 사운드를 변경하거나 끌 수 있습니다.

1. Windows 제어판을 엽니다.

제어판을 여는 방법은 OS 에 따라 다릅니다 (내용 11 참조).

2. “하드웨어 및 사운드” - “사운드” - “시스템 사운드 변경” 을 클릭합니다.

“사운드” 창이 나타납니다.

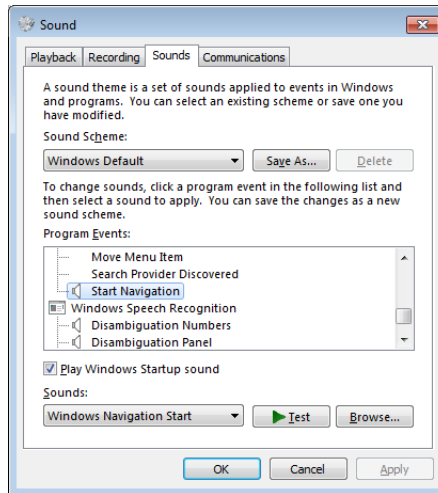

3. “프로그램 이벤트” 목록에서 “탐색 시작” 을 선택합니다.

4. “사운드” 풀다운 메뉴에서 화면을 터치할 때 출력할 사운드를 선택합니다.

참고

• 터치음을 끄려면 “없음” 을 선택합니다.

5. “확인” 을 클릭하여 창을 닫습니다.

4 장 문제 해결

제안된 해결 방법을 적용한 후에도 문제가 해결되지 않으면 EIZO 대리점에 연락해 주십시오.

4-1. 화상이 표시되지 않음

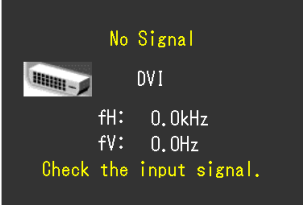
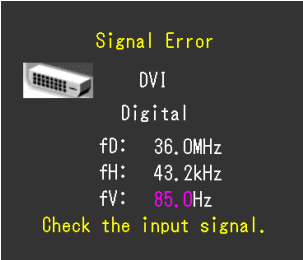
문제	원인 및 해결 방법
<p>1. 화상이 표시되지 않음</p> <ul style="list-style-type: none"> 작동 버튼 없음 (◀ / ▶ / ⊕) 이 켜집니다. ⊕ 버튼만 주황색으로 켜집니다. 모든 작동 버튼 (◀ / ▶ / ⊕) 이 주황색으로 켜집니다. 	<ul style="list-style-type: none"> 전원 코드가 올바르게 연결되어 있는지 확인합니다. 주 전원 스위치를 켭니다. 주 전원을 끈 다음, 몇 분 뒤에 다시 켭니다. ⊕ 를 누릅니다. 화면의 밝기를 조정합니다 (“2-3. 밝기 조정” (내용 9) 참조). 마우스나 키보드로 조작합니다. PC 가 켜져 있는지 확인합니다.
<p>2. 아래와 같은 메시지가 나타납니다.</p> <ul style="list-style-type: none"> 아무런 신호도 입력되지 않았을 때 이 메시지가 표시됩니다. 예 :  <p>The screenshot shows a black background with yellow text. At the top, it says 'No Signal'. Below that is a small icon of a monitor and the text 'DVI'. Further down, it lists 'fH: 0.0kHz' and 'fV: 0.0Hz'. At the bottom, it says 'Check the input signal.'</p>	<p>모니터 기능이 작동하더라도 신호가 올바르게 입력되지 않는 경우 이러한 메시지가 나타납니다.</p> <ul style="list-style-type: none"> 일부 PC 는 전원을 켜 후 곧 신호를 출력하지 않기 때문에 왼쪽에 보이는 메시지가 나타날 수도 있습니다. PC 가 켜져 있는지 확인합니다. 신호 케이블이 올바르게 연결되어 있는지 확인합니다.
<ul style="list-style-type: none"> 입력 신호가 지정된 주파수 범위를 벗어난다는 메시지가 표시됩니다. (이러한 신호 주파수는 자홍색으로 표시됩니다.) 예 :  <p>The screenshot shows a black background with yellow text. At the top, it says 'Signal Error'. Below that is a small icon of a monitor and the text 'DVI Digital'. Further down, it lists 'fD: 36.0MHz', 'fH: 43.2kHz', and 'fV: 85.0Hz'. At the bottom, it says 'Check the input signal.'</p> <p>fD: 도트 클럭 (디지털 신호 입력 동안에만 표시)</p> <p>fH: 수평 스캔 주파수</p> <p>fV: 수직 스캔 주파수</p>	<ul style="list-style-type: none"> 모니터의 해상도 및 수직 스캔 주파수를 만족하도록 PC 가 구성되어 있는지 확인해 주십시오. (설치 설명서의 “호환되는 해상도” 참조.) PC 를 다시 부팅합니다. 그래픽 보드의 유틸리티를 사용하여 적합한 표시 모드를 선택합니다. 자세한 내용은 그래픽 보드의 사용 설명서를 참조하십시오.

4-2. 이미징 문제

문제	원인 및 해결 방법
1. 화면이 너무 밝거나 너무 어둡습니다.	<ul style="list-style-type: none"> • 화면의 밝기를 조정합니다 (“2-3. 밝기 조정” (내용 9) 참조). (LCD 모니터 백라이트의 수명은 제한적입니다. 화면이 어두워지거나 깜박이기 시작하면 가까운 EIZO 대리점에 문의하십시오 .)
2. 화면이 갑자기 어두워집니다. / 화면 밝기를 77% 또는 60% 이상으로 설정할 수 없습니다.	<ul style="list-style-type: none"> • 모니터는 항상 내부 온도를 모니터링합니다. 내부 모니터가 고온에 도달하고 지정값을 초과할 경우 모니터가 자동으로 다음 상태로 전환되어 온도를 낮춥니다. <ul style="list-style-type: none"> - 화면의 밝기가 77% 또는 60% 를 초과할 경우 설정값을 77% 또는 60% 로 줄이십시오 . - 화면의 밝기를 77% 또는 60% 이상으로 설정할 수 없습니다. (밝기 의 설정값은 모니터의 내부 온도에 따라 2 단계로 나누어집니다 .) • 이 상태는 내부 온도가 낮아지면 원래 값으로 돌아갑니다. 밝기의 설정값을 줄인 후에도 내부 온도가 상승하는 경우 “경고” 메시지가 표시되고 모니터 전원이 자동으로 꺼집니다. (전원 표시등이 주황색으로 점멸합니다 .)
3. 문자가 흐려집니다.	<ul style="list-style-type: none"> • 모니터의 해상도 및 수직 스캔 주파수를 만족하도록 PC 가 구성되어 있는지 확인해 주십시오 . (설치 설명서의 “호환되는 해상도” 참조 .)
4. 잔상이 나타납니다.	<ul style="list-style-type: none"> • 잔상은 LCD 모니터에 특별한 현상입니다. 동일 영상이 장시간 표시되지 않도록 하십시오 . • 화면 보호기나 절전 기능을 사용하여 동일 영상이 장시간 표시되지 않도록 하십시오 .
5. 녹색 / 빨간색 / 흰색 점 또는 결함 점이 화면에 남아 있습니다.	<ul style="list-style-type: none"> • 이 현상은 LCD 패널 특성이기 때문에 결함이 아닙니다.
6. 간섭 패턴 또는 압흔이 화면에 남아 있습니다.	<ul style="list-style-type: none"> • 모니터를 흑백 화면 상태로 두십시오 . 증상이 사라질 수 있습니다 .
7. 화면에 소음이 나타납니다.	<ul style="list-style-type: none"> • HDCP 신호 입력 시 일반 이미지가 바로 표시되지 않을 수 있습니다 .
8. 화면을 닦은 후에도 화면이 흐립니다. / 유리 내부에서 결로 현상이 발생하였습니다.	<ul style="list-style-type: none"> • 화면을 닦은 후에도 화면이 흐리면, 패널을 보호하는 유리 내부에서 결로 현상이 발생하였을 수도 있습니다. 이 경우에는, 모니터를 켜고 화면에 표시합니다. 잠시 뒤면 결로 현상이 사라집니다. 헤어드라이어로 유리를 말리면 습기를 더 빨리 제거할 수 있습니다. 유리 내부에서 발생하는 결로 현상은 제품 고장 또는 성능 저하를 일으키지 않습니다.

4-3. 기타 문제

문제	원인 및 해결 방법
1. 아래와 같은 메시지가 화면에 나타납니다. • “WARNING : Fan not working”	• 이 메시지는 모니터 냉각 팬이 제대로 작동하지 않을 때 나타납니다. 모니터 후방에서 냉각 팬의 상태를 점검합니다.
2. 작동 버튼이 작동하지 않습니다.	• 작동 잠금 기능이 작동하는지 점검합니다 (“2-6. 버튼 잠금” (내용 10) 참조). 기능이 작동할 경우 화면에 “Locked” 이 표시됩니다.
3. 팬에서 소음이 발생합니다.	• 이 제품에는 쿨링 팬이 설치되어 있어서 내부 온도가 일정 수준 이상 올라가지 않도록 합니다. 모니터의 위치에 따라 팬 작동 시 소리가 들릴 수 있지만 결함은 아닙니다.

4-4. 터치 패널 문제 (FDU2602WT 전용)

문제	원인 및 해결 방법
1. 터치 작동이 작동하지 않습니다.	<ul style="list-style-type: none"> • 모니터 및 PC 가 USB 또는 RS-232C 케이블을 통해 연결되었는지 점검합니다. • 모니터를 꺾다가 꺾니다. • 모니터 및 PC 의 전원 코드가 접지된 주 콘센트에 연결되었는지 점검합니다. 장비 접지에 실패할 경우 오작동이 발생할 수 있습니다. • TPOffset 을 사용하여 터치 패널 감도 조정을 수행합니다.
2. 커서 위치가 잘못되었습니다. / 커서가 점프합니다.	<ul style="list-style-type: none"> • 설치 설명서에 표시된 케이블을 사용하여 모니터를 PC 에 연결하십시오. 변환 어댑터를 사용할 경우 터치 패널이 제대로 작동하지 않을 수 있습니다. • 모니터를 꺾다가 꺾니다. • 화면을 다시 보정합니다. • 모니터 및 PC 의 전원 코드가 접지된 주 콘센트에 연결되었는지 점검합니다. 장비 접지에 실패할 경우 오작동이 발생할 수 있습니다. • TPOffset 을 사용하여 터치 패널 감도 조정을 수행합니다. • 모니터의 위치 또는 각도를 변경하면 커서가 점프할 수 있습니다. • 금속 물체를 패널 표면에서 멀리 떨어 뜨리십시오. • 터치 패널이 더러울 경우 터치 패널이 제대로 작동하지 않을 수 있습니다. “청소” (내용 4) 를 참조하여 터치 패널을 청소하십시오. • 정전기 방지용 스프레이는 터치 패널의 감도에 영향을 줄 수 있습니다. • PC 를 시작하거나, 모니터를 켜거나, 케이블을 연결한 후 터치 패널을 5 초 동안 만지지 마십시오. 터치 패널을 너무 빨리 만지면 커서 위치가 잘못되거나 터치 기능이 작동하지 않을 수 있습니다. 이 문제가 발생할 경우 터치 패널을 약 2 분 동안 만지지 않고 두거나 모니터를 꺾다가 다시 켜십시오. 문제가 지속될 경우 화면을 다시 보정하십시오.
3. 커서가 터치한 위치에 나타나지 않고 대신 화면 중앙을 기준으로 점 대칭 위치에 표시됩니다.	• 화면을 다시 보정합니다.

문제	원인 및 해결 방법
4. 커서가 떨립니다./그리는 선이 직선이 아니며 부드럽지 않습니다.	<ul style="list-style-type: none"> • 모니터 및 PC 의 전원 코드가 접지된 주 콘센트에 연결되었는지 점검합니다 . 장비 접지에 실패할 경우 오작동이 발생할 수 있습니다 . • TPOffset 을 사용하여 터치 패널 감도 조정을 수행합니다 . • 금속 영향으로 커서가 떨릴 수 있습니다 . • 여러 모니터를 서로 간에 가까이 배치한 경우 모니터 간 공간을 넓히십시오 .
5. (사용 중인 OS 가 Windows 8/Windows 7 인 경우) 보정이 제대로 작동하지 않습니다 .	<ul style="list-style-type: none"> • 터치 패널을 보정하기 전 상태로 재설정된 다음 (Windows 제어판에서 접근할 수 있는 “태블릿 PC 설정” 창의 “디스플레이” 탭에서 “재설정” 클릭) 터치 패널을 다시 보정하십시오 .
6. (사용 중인 OS 가 Windows 8/Windows 7 인 경우) 터치음이 울리지 않습니다 .	<ul style="list-style-type: none"> • 사운드는 PC 의 오디오 출력 단자를 통해서만 출력됩니다 . 터치음을 들으려면 스피커를 연결하십시오 . • 터치한 위치에 기능을 할당하지 않은 경우 사운드가 출력되지 않습니다 .

주의

- TPOffset (터치 패널 감도 조정용 소프트웨어) 에 대한 자세한 내용은 TPOffset 사용 설명서 (CD-ROM) 를 참조하십시오 .

5 장 참조

5-1. 냉각팬 교체 방법

본 제품의 냉각팬은 다음 절차에 따라 교체할 수 있습니다.

주의

- 팬 교체 시 절차를 준수해야 합니다. EIZO Corporation 은 본 제품의 부적절한 취급으로 인해 발생하는 어떠한 손상에도 책임을 지지 않습니다.

참고

- 교체 부품에 대해서는 가까운 EIZO 대리점에 문의하십시오.

절차

1. 인클로저에서 모니터를 제거합니다.

1. 모니터를 인클로저에 고정하는 스크루를 제거합니다.
2. 패널 표면이 아래를 향하도록 하여 LCD 모니터를 안정된 표면 위에 부드러운 천을 펼친 후 놓습니다.

2. 팬 커버를 제거합니다.

커버를 고정하는 4 개 스크루를 제거합니다.

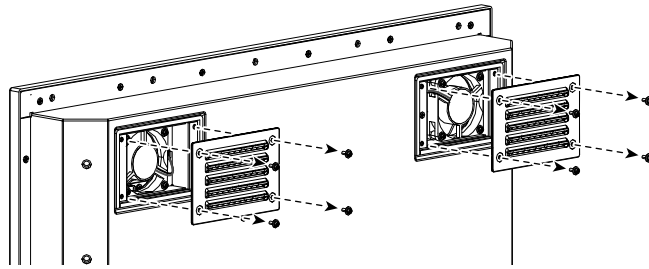

3. 팬을 제거합니다.

1. 모니터에 연결된 케이블을 분리합니다.

주의

- 케이블 분리 시 커넥터 부분을 잡습니다. 케이블 부분을 당길 경우 케이블이 손상될 수 있습니다.

2. 팬을 고정하는 4 개 스크루를 제거합니다.

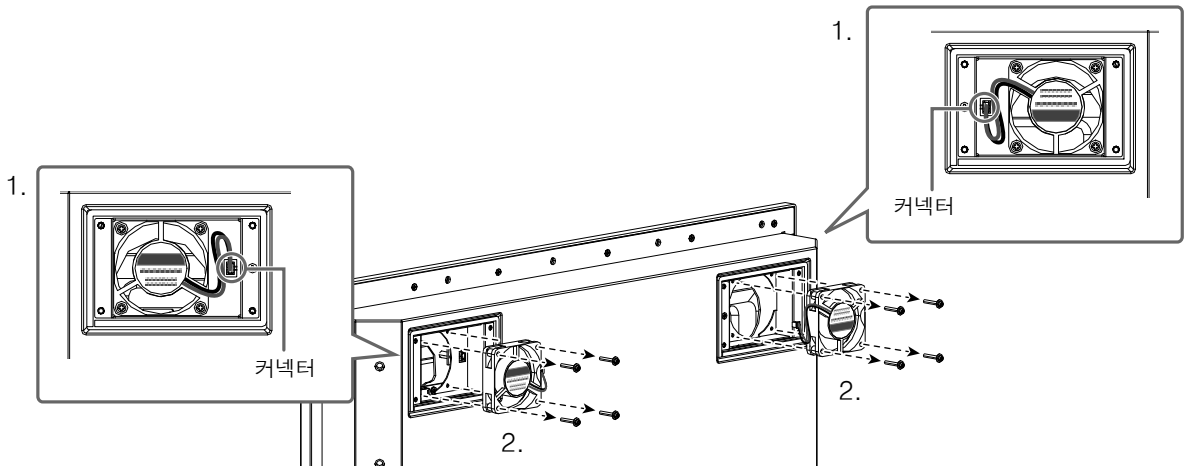

4. 새 팬을 설치합니다.

주의

- 팬 취급 시 주의하십시오. 팬을 떨어뜨리거나 물리적 충격을 가할 경우 손상될 수 있습니다.
- 팬 설치 시 방향에 주의하십시오.

1. 3 단계 (내용 19) 에서 제거한 스크루를 사용하여 팬을 모니터에 결합합니다 (권장 토크: $8.0 \pm 2 \text{ kgf}\cdot\text{cm}/0.78 \pm 0.2 \text{ N}\cdot\text{m}$).
2. 케이블을 모니터에 연결합니다.
커넥터를 모니터에 단단히 연결합니다.

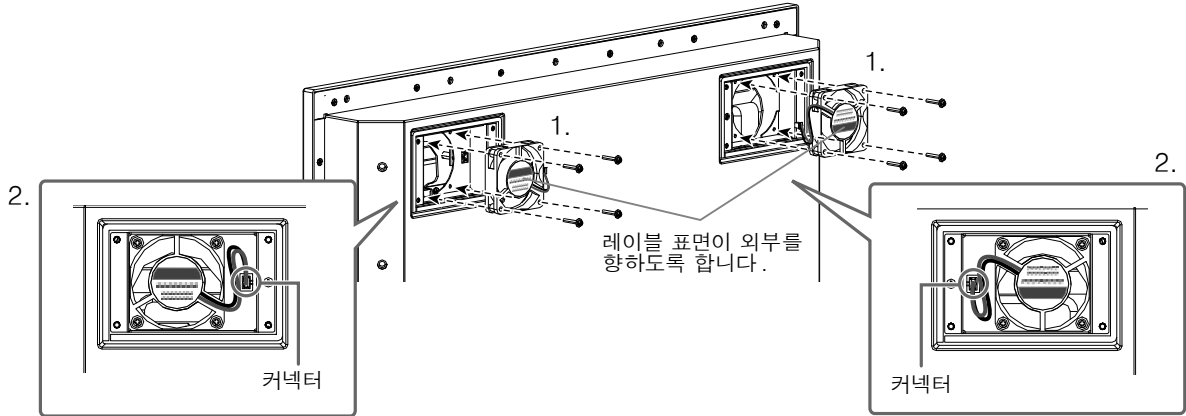

5. 팬 커버를 설치합니다.

- 2 단계 (내용 19) 에서 제거한 스크루를 사용하여 커버를 모니터에 결합합니다.

주의

- 커버 설치 시 배기구가 아래를 향하도록 합니다.

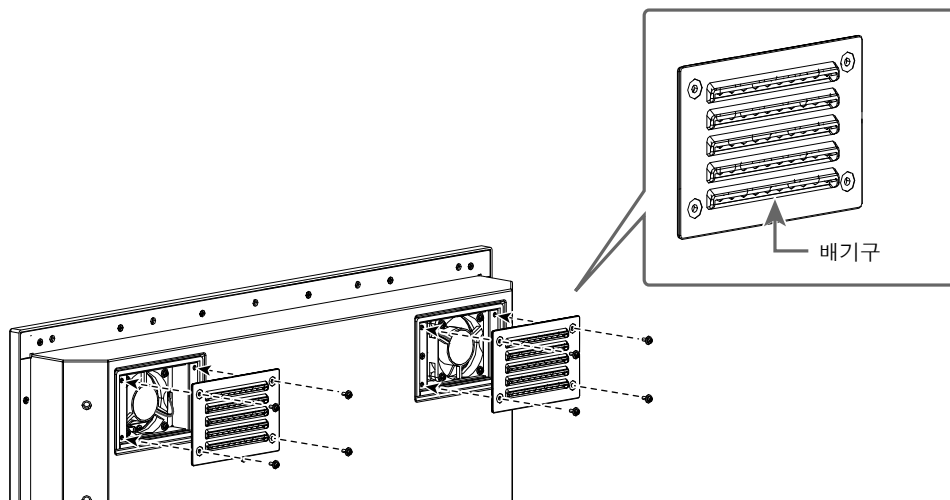

6. 모니터를 인클로저에 설치합니다.

5-2. 사양

● FDU2602W

LCD 패널	크기	25.5" (650 mm)	
	유형	TFT 컬러 LCD, VA, LED 백라이트	
	시야각	수평 176°, 수직 176° (CR ≥ 10)	
	도트 피치	0.2865 mm	
	응답 시간	흑 - 백 - 흑 :	약 20 ms
보호 유리	표면 처리	반사 방지	
	표면 경도	5H	
수평 스캔 주파수	아날로그	31 ~ 81 kHz	
	디지털	31 ~ 76 kHz	
수직 스캔 주파수	아날로그	56 ~ 76 Hz (비인터레이스) (1600 × 1200/1920 × 1200: 최대 61 Hz)	
	디지털	59 ~ 61 Hz (비인터레이스) (VGA TEXT: 69 ~ 71 Hz)	
해상도		1920 도트 × 1200 라인	
최대 도트 클럭		162 MHz	
최대 표시 컬러		약 16.77 만 컬러	
표시 영역 (H × V)		550.0 mm × 343.8 mm (21.7 인치 × 13.5 인치)	
시야 거리 (권장)		988 mm (38.9 인치) 이상 (* IEC 62288 기준)	
전원 공급	AC	정격 AC 100-240 V (작동 : AC 85-264 V), 50/60 Hz, 1.2 A (AC 100 V)/0.6 A (AC 200 V)	
	DC	정격 DC +24 V (작동 : +30%/-10%), 4.5 A (DC 24 V)	
전력 소비량	AC	화면 디스플레이 켜짐	108 W 이하
		절전 모드	10 W 이하 (D-Sub 신호 커넥터만 연결된 경우)
		전원 꺼짐	10 W 이하
	DC	화면 디스플레이 켜짐	108 W 이하
		절전 모드	7 W 이하 (D-Sub 신호 커넥터만 연결된 경우)
		전원 꺼짐	7 W 이하
아날로그 신호 입력 (Sync)		개별, TTL, 포지티브 / 네거티브 컴포지트, TTL, 포지티브 / 네거티브 녹색에 대해 동기화, 0.3Vp-p, 네거티브	
아날로그 신호 입력 (비디오)		아날로그, 포지티브 (0.7Vp-p/75Ω)	
디지털 신호 (DVI) 전송 시스템		TMDS (단일 링크)	
입력 커넥터	비디오	D-Sub 미니 15 핀 (* DDC/CI 에 적용 가능)	
		DVI-D (* HDCP 및 DDC/CI 에 적용 가능)	
	통신	RS-232C: D-Sub 9 핀 (암)	
출력 커넥터	비디오	D-Sub 미니 15 핀	
플러그 앤 플레이		VESA DDC 2B/EDID structure 1.3	
크기 (너비) × (높이) × (깊이)		624 mm (24.6 인치) × 456 mm (18 인치) × 86 mm (3.39 인치) (투시 제외)	
중량		약 14.5 kg (32 lbs.)	
환경 조건	온도	작동 : -15° C ~ 55° C (5° F ~ 131° F) 운송 / 보관 : -20° C ~ 60° C (-4° F ~ 140° F)	
	습도	작동 : 10% ~ 90% R.H. (응축수 없음) 운송 / 보관 : 10% ~ 90% R.H. (습식 전구 온도 ≤ 39° C (102° F), 응축수 없음)	
보호 구조		전방 : IP65, 후방 : IP22	

● FDU2602WT

LCD 패널	크기	25.5" (650 mm)		
	유형	TFT 컬러 LCD, VA, LED 백라이트		
	시야각	수평 176°, 수직 176° (CR ≥ 10)		
	도트 피치	0.2865 mm		
	응답 시간	흑 - 백 - 흑 : 약 20 ms		
터치 패널	표면 처리	반사 방지		
	표면 경도	5H		
	통신	USB, RS-232C (* 동시에 사용할 수 없음.)		
	검출 방법	투시 커패시티브 기술		
	OS	USB	Microsoft Windows 8 (32 비트 /64 비트) Microsoft Windows 7 서비스 팩 1 (32 비트 /64 비트) Microsoft Windows XP 서비스 팩 3 (32 비트) (* Mac OS 와 호환되지 않음)	
		RS-232C	Microsoft Windows 8 (32 비트) Microsoft Windows 7 서비스 팩 1 (32 비트) Microsoft Windows XP 서비스 팩 3 (32 비트) (* Mac OS 와 호환되지 않음)	
	동치 터치 포인트 수	USB	Microsoft Windows 8/Windows 7: 최대 5 개 (Microsoft Windows XP 만 단일 포인트 터치 지원)	
RS-232C		Microsoft Windows 8: 최대 2 개 Microsoft Windows 7: 최대 5 개 (Microsoft Windows XP 만 단일 포인트 터치 지원)		
수평 스캔 주파수	아날로그	31 ~ 81 kHz		
	디지털	31 ~ 76 kHz		
수직 스캔 주파수	아날로그	56 ~ 76 Hz (비인터레이스) (1600 × 1200/1920 × 1200: 최대 61Hz)		
	디지털	59 ~ 61 Hz (비인터레이스) (VGA TEXT: 69 ~ 71 Hz)		
해상도	1920 도트 × 1200 라인			
최대 도트 클럭	162 MHz			
최대 표시 컬러	약 16.77 만 컬러			
표시 영역 (H × V)	550.0 mm × 343.8 mm(21.7 인치 × 13.5 인치)			
시야 거리 (권장)	988 mm (38.9 인치) 이상 (* IEC 62288 기준)			
전원 공급	AC	정격 AC 100-240 V (작동 : AC 85-264 V), 50/60 Hz, 1.2 A (AC 100 V)/0.6 A (AC 200 V)		
	DC	정격 DC +24 V (작동 : +30%/-10%), 4.5 A (DC 24 V)		
전력 소비량	AC	화면 디스플레이 켜짐	108 W 이하	
		절전 모드	10 W 이하 (D-Sub 신호 커넥터만 연결되고 USB 및 RS-232C 케이블은 연결되지 않은 경우)	
		전원 꺼짐	10 W 이하 (USB 및 RS-232C 케이블은 연결되지 않은 경우)	
	DC	화면 디스플레이 켜짐	108 W 이하	
		절전 모드	7 W 이하 (D-Sub 신호 커넥터만 연결되고 USB 및 RS-232C 케이블은 연결되지 않은 경우)	
		전원 꺼짐	7 W 이하 (USB 및 RS-232C 케이블은 연결되지 않은 경우)	
아날로그 신호 입력 (Sync)	개별, TTL, 포지티브 / 네거티브 컴포지트, TTL, 포지티브 / 네거티브 녹색에 대해 동기화, 0.3Vp-p, 네거티브			
아날로그 신호 입력 (비디오)	아날로그, 포지티브 (0.7Vp-p/75Ω)			
디지털 신호 (DVI) 전송 시스템	TMDS (단일 링크)			

입력 커넥터	비디오	D-Sub 미니 15 핀 (* DDC/CI 에 적용 가능)
		DVI-D (* HDCP 및 DDC/CI 에 적용 가능)
	통신	USB : 업스트림
		RS-232C: D-Sub 9 핀 (암) RS-232C: D-Sub 9 핀 (수)
출력 커넥터	비디오	D-Sub 미니 15 핀
플러그 앤 플레이		VESA DDC 2B/EDID structure 1.3
크기 (너비) × (높이) × (깊이)		624 mm (24.6 인치) × 456 mm (18 인치) × 86 mm (3.39 인치) (투시 제외)
중량		약 15.1 kg (33.3 lbs.)
환경 조건	온도	작동 : -15° C ~ 55° C (5° F ~ 131° F) 운송 / 보관 : -20° C ~ 60° C (-4° F ~ 140° F)
	습도	작동 : 10% ~ 90% R.H. (응축수 없음) 운송 / 보관 : 10% ~ 90% R.H. (습식 전구 온도 ≤ 39° C (102° F), 응축수 없음)
보호 구조		전방 : IP65, 후방 : IP22

● 외부 크기

단위 : mm

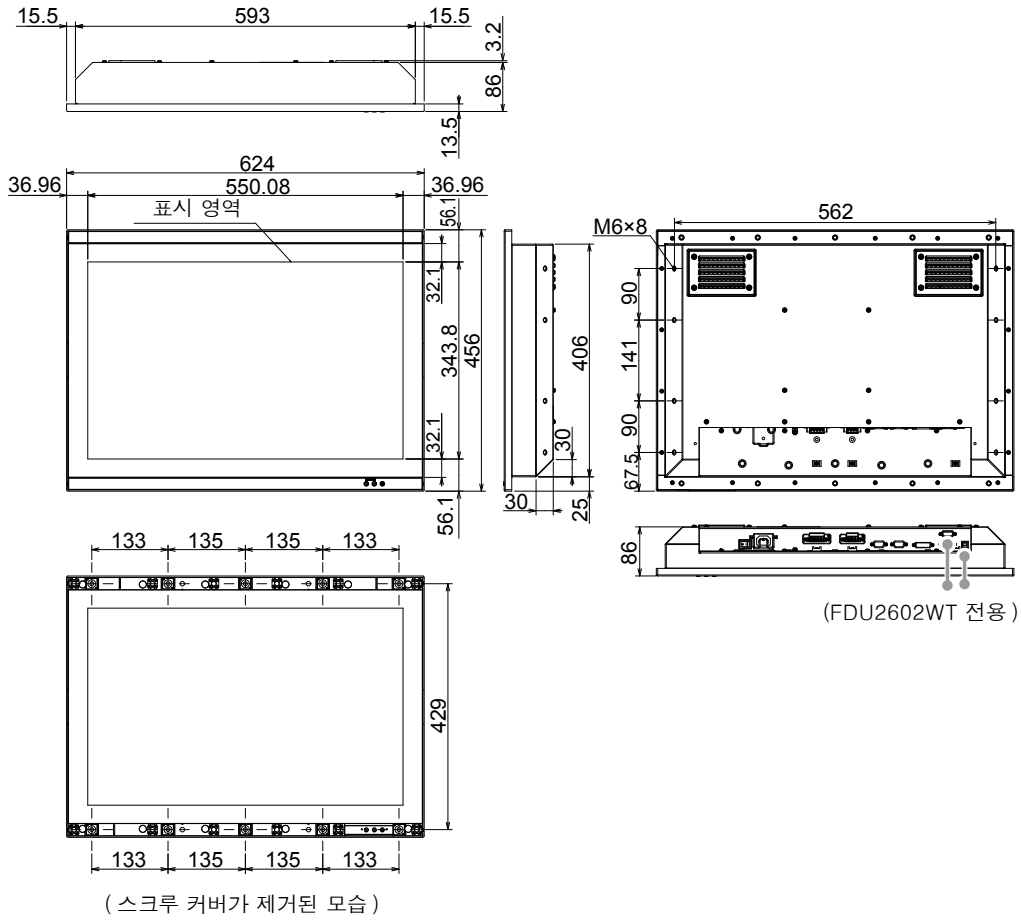

● 핀 배열

D-Sub 미니 15 핀 커넥터

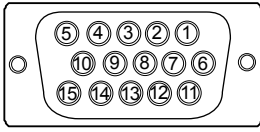

핀 번호	신호	핀 번호	신호	핀 번호	신호
1	Red Video	6	Red Video Ground	11	Ground
2	Green Video	7	Green Video Ground	12	Data (SDA)
3	Blue Video	8	Blue Video Ground	13	H.Sync
4	Ground	9	NC	14	V.Sync
5	NC	10	Ground	15	Clock (SCL)

(NC: 연결되지 않음)

DVI-D 커넥터

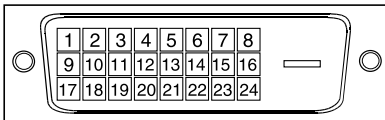

핀 번호	신호	핀 번호	신호	핀 번호	신호
1	T.M.D.S. Data 2-	9	T.M.D.S. Data1-	17	T.M.D.S. Data0-
2	T.M.D.S. Data 2+	10	T.M.D.S. Data1+	18	T.M.D.S. Data0+
3	T.M.D.S. Data2/4 Shield	11	T.M.D.S. Data1/3 Shield	19	T.M.D.S. Data0/5 Shield
4	NC	12	NC	20	NC
5	NC	13	NC	21	NC
6	DDC Clock (SCL)	14	+5V Power	22	T.M.D.S. Clock shield
7	DDC Data (SDA)	15	Ground (return for +5V, Hsync and Vsync)	23	T.M.D.S. Clock+
8	Analog Vertical Sync	16	Hot Plug Detect	24	T.M.D.S. Clock-

(NC: 연결되지 않음)

USB 포트

- 업스트림 (시리즈 B)

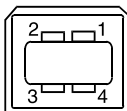

핀 번호	신호	비고
1	VBUS	Cable power
2	-Data	Serial data
3	+Data	Serial data
4	Ground	Cable ground

RS-232C 포트

- D-Sub 9 핀 (암, 모니터 제어용)

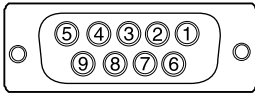

핀 번호	신호	핀 번호	신호	핀 번호	신호
1	DCD	4	DTR	7	RTS
2	RXD	5	GND	8	CTS
3	TXD	6	DSR	9	RI

주의

- 모니터가 DCE 측입니다.
- 직선 관통 케이블 (수 - 암) 을 사용하여 PC 와 연결합니다.

- D-Sub 9 핀 (수, 터치 패널 제어용)

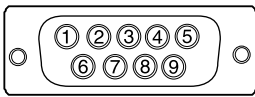

핀 번호	신호	핀 번호	신호	핀 번호	신호
1	DCD	4	DTR	7	RTS
2	RXD	5	GND	8	CTS
3	TXD	6	DSR	9	RI

주의

- 모니터가 DTE 측입니다.
- 교차형 케이블 (암 - 암) 을 사용하여 PC 와 연결합니다.

5-3. 사전 설정 타이밍

다음 표에서는 출고 시 사전 설정된 아날로그 신호 타이밍을 보여 줍니다.

주의

- 표시 위치는 연결된 PC 에 따라 차이가 날 수 있으며 이러한 경우 화면 조정이 필요합니다.
- 표에 나열된 신호 이외의 신호가 입력될 경우 화면을 조정합니다. 그러나 화면 표시가 조정 이후에도 잘못될 수 있습니다.
- 인터레이스 신호가 사용된 경우 화면 조정 이후에도 화면이 제대로 표시되지 않을 수 있습니다.

해상도	적용 가능한 신호	주파수			극성	
		도트 클록 : MHz	수평 : kHz	수직 : Hz	수평	수직
640 × 480	VGA	25.18	31.47	59.94	네거티브	네거티브
640 × 480	VESA	31.50	37.86	72.81	네거티브	네거티브
640 × 480	VESA	31.50	37.50	75.00	네거티브	네거티브
720 × 400	VGA TEXT	28.32	31.47	70.09	네거티브	포지티브
800 × 600	VESA	36.00	35.16	56.25	포지티브	포지티브
800 × 600	VESA	40.00	37.88	60.32	포지티브	포지티브
800 × 600	VESA	50.00	48.08	72.19	포지티브	포지티브
800 × 600	VESA	49.50	46.88	75.00	포지티브	포지티브
1024 × 768	VESA	65.00	48.36	60.00	네거티브	네거티브
1024 × 768	VESA	75.00	56.48	70.07	네거티브	네거티브
1024 × 768	VESA	78.75	60.02	75.03	포지티브	포지티브
1152 × 864	VESA	108.00	67.50	75.00	포지티브	포지티브
1152 × 900	WS	94.20	61.97	66.14	네거티브	네거티브
1152 × 900	WS	107.50	71.86	76.20	네거티브	네거티브
1280 × 960	VESA	108.00	60.00	60.00	포지티브	포지티브
1280 × 1024	VESA	108.00	63.98	60.02	포지티브	포지티브
1280 × 1024	WS	117.00	71.69	67.19	네거티브	네거티브
1280 × 1024	VESA	135.00	79.98	75.03	포지티브	포지티브
1600 × 1200	VESA	162.00	75.00	60.00	포지티브	포지티브
1600 × 1200	VESA CVT RB	130.25	74.00	59.92	포지티브	네거티브
1680 × 1050	VESA CVT	146.25	65.29	59.95	네거티브	포지티브
1920 × 1200	VESA CVT RB	154.00	74.04	59.95	포지티브	네거티브

상표

HDMI, HDMI(High-Definition Multimedia Interface) 및 HDMI 로고는 미국 및 그 밖의 국가에서 HDMI Licensing, LLC 의 등록 상표입니다.

VESA 는 Video Electronics Standards Association 의 등록 상표입니다.

Acrobat, Adobe, Adobe AIR 및 Photoshop 은 미국 및 그 밖의 국가에서 Adobe Systems Incorporated 의 등록 상표입니다.

AMD Athlon 및 AMD Opteron 은 Advanced Micro Devices, Inc. 의 상표입니다.

Apple, ColorSync, eMac, iBook, iMac, iPad, Mac, MacBook, Macintosh, Mac OS, PowerBook 및 QuickTime 은 Apple Inc. 의 등록 상표입니다.

ColorMunki, Eye-One 및 X-Rite 는 미국 및 / 또는 그밖의 국가에서 X-Rite Incorporated 의 상표 또는 등록 상표입니다.

ColorVision 및 ColorVision Spyder2 는 미국에서 DataColor Holding AG 의 등록 상표입니다. Spyder3 및 Spyder4 는 DataColor Holding AG 의 상표입니다.

ENERGY STAR 는 미국 및 그 밖의 국가에서 미국 환경 보호국 (United States Environmental Protection Agency) 의 등록 상표입니다.

GRACoL 및 IDEAlliance 는 International Digital Enterprise Alliance 의 등록 상표입니다.

NEC 는 NEC Corporation 의 등록 상표입니다.

PC-9801 및 PC-9821 은 NEC Corporation 의 상표입니다.

NextWindow 는 NextWindow Ltd 의 등록 상표입니다.

Intel, Intel Core, Pentium 및 Thunderbolt 는 미국 및 그 밖의 국가에서 Intel Corporation 의 상표입니다.

PowerPC 는 International Business Machines Corporation 의 등록 상표입니다.

PlayStation 은 Sony Computer Entertainment Inc. 의 등록 상표입니다.

PSP 및 PS3 은 Sony Computer Entertainment Inc. 의 상표입니다.

RealPlayer 는 RealNetworks, Inc. 의 등록 상표입니다.

TouchWare 는 3M Touch Systems, Inc. 의 상표입니다.

Windows, Windows Media, Windows Vista, SQL Server, Xbox 360 및 Internet Explorer 는 미국 및 그 밖의 국가에서 Microsoft Corporation 의 등록 상표입니다.

YouTube 는 Google Inc. 의 등록 상표입니다.

Firefox 는 Mozilla Foundation 의 등록 상표입니다.

Kensington 및 MicroSaver 는 ACCO Brands Corporation 의 상표입니다.

EIZO, EIZO 로고 , ColorEdge, DuraVision, FlexScan, FORIS, RadiCS, RadiForce, RadiNET, Raptor 및 ScreenManager 는 일본 및 그 밖의 국가에서 EIZO Corporation 의 등록 상표입니다.

ColorNavigator, EcoView NET, EIZO EasyPIX, EIZO ScreenSlicer, i•Sound, Screen Administrator 및 UniColor Pro 는 EIZO Corporation 의 상표입니다.

그 밖의 모든 회사 및 제품 이름은 해당 소유자의 상표 또는 등록 상표입니다.

라이선스 / 저작권

이 제품에 표시되는 문자에는 Ricoh 에서 디자인한 굵은 둥근 고딕 비트맵 글꼴이 사용됩니다.

표준 테스트

본 제품은 IEC60945 4 차 개정 표준을 준수합니다.
장비 구분 : b) 날씨의 영향을 받지 않음

선박 분류 형식 승인

본 제품은 다음과 같은 선박 분류 유형에 대한 승인이 보류 중입니다.

-NK (영국선급협회)

-BV (프랑스 선급협회)

* 선박 분류 승인에 대한 최신 정보는 당사 웹사이트를 참조하십시오 . <http://www.eizoglobal.com>

CE

For Europe, etc. (rated 200-240 Vac) Only

Warning

This is a Class A product. In a domestic environment this product may cause radio interference in which case the user may be required to take adequate measures.

Warnung

Bei dem Gerät handelt es sich um ein Klasse-A-Produkt. Bei Betrieb des Geräts in Wohnumgebungen ist gegebenenfalls durch entsprechende Maßnahmen dafür zu sorgen, dass eine Störung des Radio- und Fernsehempfangs vermieden wird.

Avertissement

Cet appareil est de classe A. Il est susceptible de créer des interférences radio dans un environnement domestique, dans ce cas l'utilisateur devra prendre les mesures appropriées.

LIMITED WARRANTY

EIZO Corporation (hereinafter referred to as “**EIZO**”) and distributors authorized by EIZO (hereinafter referred to as the “**Distributors**”) warrant, subject to and in accordance with the terms of this limited warranty (hereinafter referred to as the “**Warranty**”), to the original purchaser (hereinafter referred to as the “**Original Purchaser**”) who purchased the product specified in this document (hereinafter referred to as the “**Product**”) from EIZO or Distributors, that EIZO and Distributors shall, at their sole discretion, either repair or replace the Product at no charge if the Original Purchaser becomes aware within the Warranty Period (defined below) that the Product malfunctions or is damaged in the course of normal use of the Product in accordance with the description in the instruction manual attached to the Product (hereinafter referred to as the “**User’s Manual**”).

The period of this Warranty is three (3) years from the date of purchase of the Product (hereinafter referred to as the “**Warranty Period**”). EIZO and Distributors shall bear no liability or obligation with regard to the Product in relation to the Original Purchaser or any third parties other than as provided under this Warranty.

EIZO and Distributors will cease to hold or store any parts of the Product upon expiration of ten (10) years after the production of such parts is discontinued. In repairing the monitor, EIZO and Distributors will use renewal parts which comply with our QC standards.

The Warranty is valid only in the countries or territories where the Distributors are located. The Warranty does not restrict any legal rights of the Original Purchaser.

Notwithstanding any other provision of this Warranty, EIZO and Distributors shall have no obligation under this Warranty whatsoever in any of the cases as set forth below:

- (a) Any defect of the Product caused by freight damage, modification, alteration, abuse, misuse, accident, incorrect installation, disaster, faulty maintenance and/or improper repair by third party other than EIZO and Distributors;
- (b) Any incompatibility of the Product due to possible technical innovations and/or regulations;
- (c) Any deterioration of the sensor;
- (d) Any deterioration of display performance caused by the deterioration of expendable parts such as the LCD panel and/or backlight, etc. (e.g. changes in brightness, changes in brightness uniformity, changes in color, changes in color uniformity, defects in pixels including burnt pixels, etc.);
- (e) Any defect of the Product caused by placement in a location where it may be affected by strong vibration or shocks;
- (f) Any defect of the Product caused by external equipment;
- (g) Any defect of the Product on which the original serial number has been altered or removed;
- (h) Any defect of the Product caused by liquid leaking from battery;
- (i) Any normal deterioration of the product, particularly that of consumables, accessories, and/or attachments (e.g. buttons, rotating parts, cables, User’s Manual, etc.); and
- (j) Any deformation, discoloration, warp, and/or rust of the exterior of the product including that of the surface of the LCD panel.

To obtain service under the Warranty, the Original Purchaser must deliver the Product, freight prepaid, in its original package or other adequate package affording an equal degree of protection, assuming the risk of damage and/or loss in transit, to the local Distributor. The Original Purchaser must present proof of purchase of the Product and the date of such purchase when requesting services under the Warranty.

The Warranty Period for any replaced and/or repaired product under this Warranty shall expire at the end of the original Warranty Period.

EIZO OR DISTRIBUTORS ARE NOT RESPONSIBLE FOR ANY DAMAGE TO, OR LOSS OF, DATA OR OTHER INFORMATION STORED IN ANY MEDIA OR ANY PART OF ANY PRODUCT RETURNED TO EIZO OR DISTRIBUTORS FOR REPAIR.

EIZO AND DISTRIBUTORS MAKE NO FURTHER WARRANTIES, EXPRESSED OR IMPLIED, WITH RESPECT TO THE PRODUCT AND ITS QUALITY, PERFORMANCE, MERCHANTABILITY OR FITNESS FOR ANY PARTICULAR USE. IN NO EVENT SHALL EIZO OR DISTRIBUTORS BE LIABLE FOR ANY INCIDENTAL, INDIRECT, SPECIAL, CONSEQUENTIAL OR OTHER DAMAGE WHATSOEVER (INCLUDING, WITHOUT LIMITATION, DAMAGES FOR LOSS OF PROFIT, BUSINESS INTERRUPTION, LOSS OF BUSINESS INFORMATION, OR ANY OTHER PECUNIARY LOSS) ARISING OUT OF THE USE OR INABILITY TO USE THE PRODUCT OR IN ANY CONNECTION WITH THE PRODUCT, WHETHER BASED ON CONTRACT, TORT, NEGLIGENCE, STRICT LIABILITY OR OTHERWISE, EVEN IF EIZO OR DISTRIBUTORS HAVE BEEN ADVISED OF THE POSSIBILITY OF SUCH DAMAGES. THIS EXCLUSION ALSO INCLUDES ANY LIABILITY WHICH MAY ARISE OUT OF THIRD PARTY CLAIMS AGAINST THE ORIGINAL PURCHASER. THE ESSENCE OF THIS PROVISION IS TO LIMIT THE POTENTIAL LIABILITY OF EIZO AND DISTRIBUTORS ARISING OUT OF THIS LIMITED WARRANTY AND/OR SALES.

BEGRENZTE GARANTIE

EIZO Corporation (im Weiteren als „**EIZO**“ bezeichnet) und die Vertragsimporteure von EIZO (im Weiteren als „**Vertrieb(e)**“ bezeichnet) garantieren dem ursprünglichen Käufer (im Weiteren als „**Erstkäufer**“ bezeichnet), der das in diesem Dokument vorgegebene Produkt (im Weiteren als „**Produkt**“ bezeichnet) von EIZO oder einem Vertrieb erworben hat, gemäß den Bedingungen dieser beschränkten Garantie (im Weiteren als „**Garantie**“ bezeichnet), dass EIZO und der Vertrieb nach eigenem Ermessen das Produkt entweder kostenlos reparieren oder austauschen, falls der Erstkäufer innerhalb der Garantiefrist (weiter unten festgelegt) eine Fehlfunktion bzw. Beschädigung des Produkts feststellt, die während des normalen Gebrauchs des Produkts gemäß den Anweisungen des zum Lieferumfang des Produkts gehörenden Benutzerhandbuchs (im Weiteren als „**Benutzerhandbuch**“ bezeichnet) aufgetreten ist.

Die Dauer der Garantieleistung (im Weiteren als „**Garantiefrist**“ bezeichnet) beträgt drei (3) Jahre ab dem Kaufdatum des Produkts. EIZO und die Vertriebe übernehmen über den Rahmen dieser Garantie hinaus hinsichtlich des Produkts keinerlei Haftung oder Verpflichtung dem Erstkäufer oder Dritten gegenüber.

EIZO und seine Distributoren halten im Produkt verbaute Teile für einen Zeitraum von zehn (10) Jahren vorrätig, nachdem die Produktion dieser Bauteile eingestellt wurde. EIZO und seine Vertriebspartner verpflichten sich, bei einer etwaigen Reparatur des Monitors ausschließlich Produkte gemäß den EIZO-Qualitätssicherungsstandards zu verwenden.

Diese Garantie gilt nur in Ländern oder Gebieten, in denen sich Vertriebe befinden. Die gesetzlichen Gewährleistungsrechte des Erstkäufers gegenüber dem Verkäufer werden durch diese Garantie nicht berührt.

EIZO und die Vertriebe besitzen im Rahmen dieser Garantie keinerlei Verpflichtung in den folgenden Fällen:

- (a) Produktdefekte, die auf Frachtschäden, Modifikation, Nachgestaltung, Missbrauch, Fehlbedienung, Unfälle, unsachgemäße Installation, Naturkatastrophen, fehlerhafte Wartung und/oder unsachgemäße Reparatur durch eine andere Partei als EIZO und die Vertriebe zurückzuführen sind.
- (b) Eine Inkompatibilität des Produkts aufgrund von technischen Neuerungen und/oder neuen Bestimmungen, die nach dem Kauf in Kraft treten.
- (c) Jegliche Verschlechterung des Sensors.
- (d) Jegliche Verschlechterung der Bildschirmleistung, die durch Verschleißteile wie das LCD-Panel und/oder die Hintergrundbeleuchtung usw. hervorgerufen werden (z.B. Veränderungen von Helligkeit oder Helligkeitsverteilung, Veränderungen von Farbe oder Farbverteilung, Pixeldefekte einschließlich von durchgebrannten Pixeln usw.).
- (e) Produktdefekte, die durch Platzierung an einer Stelle verursacht werden, wo das Produkt von starker Vibration oder Schocks betroffen sein könnte.
- (f) Produktdefekte, die durch externe Geräte verursacht werden.
- (g) Jeglicher Defekt eines Produkts, dessen ursprüngliche Seriennummer geändert oder entfernt wurde.
- (h) Produktdefekte, die durch Austritt von Batterieflüssigkeit verursacht werden.
- (i) Normale Abnutzung des Produkts, insbesondere von Verbrauchsteilen, Zubehörteilen und/oder Beilagen (z.B. Tasten, drehbare Teile, Kabel, Benutzerhandbuch usw.); sowie
- (j) Verformungen, Verfärbungen, Verziehhungen und/oder Rost am Produktäußeren, einschließlich der Oberfläche des LCD-Panels.

Bei Inanspruchnahme der Garantieleistung ist der Erstkäufer verpflichtet, das Produkt auf eigene Kosten und in der Originalverpackung bzw. einer anderen geeigneten Verpackung, die einen gleichwertigen Schutz gegen Transportschäden bietet, an den örtlichen Vertrieb zu übersenden, wobei der Erstkäufer das Transportrisiko gegenüber Schäden und/oder Verlust trägt. Zum Zeitpunkt der Inanspruchnahme der Garantieleistung muss der Erstkäufer einen Verkaufsbeleg vorweisen, auf dem das Kaufdatum angegeben ist.

Die Garantiefrist für ein im Rahmen dieser Garantie ausgetauschtes und/oder repariertes Produkt erlischt nach Ablauf der ursprünglichen Garantiefrist.

EIZO ODER DIE EIZO-VERTRAGSIMPORTEURE HAFTEN NICHT FÜR ZERSTÖRTE DATENBESTÄNDE ODER DIE KOSTEN DER WIEDERBESCHAFFUNG DIESER DATENBESTÄNDE AUF JEDLICHEN DATENTRÄGERN ODER TEILEN DES PRODUKTS, DIE IM RAHMEN DER GARANTIE BEI EIZO ODER DEN EIZO-VERTRAGSIMPORTEUREN ZUR REPARATUR EINGEREICHT WURDEN.

EIZO UND DIE EIZO-VERTRAGSIMPORTEURE GEBEN WEDER EXPLIZITE NOCH IMPLIZITE GARANTIEEN IN BEZUG AUF DIESES PRODUKT UND SEINE QUALITÄT, LEISTUNG, VERKÄUFLICHKEIT ODER EIGNUNG FÜR EINEN BESTIMMTEN ZWECK. AUF KEINEN FALL SIND EIZO ODER DIE EIZO-VERTRAGSIMPORTEURE VERANTWORTLICH FÜR JEDLICHE ZUFÄLLIGE, INDIREKTE, SPEZIELLE, FOLGE- ODER ANDERE SCHÄDEN JEDLICHER ART (EINSCHLIESSLICH OHNE JEDE BEGRENZUNG SCHÄDEN BEZÜGLICH PROFITVERLUST, GESCHÄFTSUNTERBRECHUNG, VERLUST VON GESCHÄFTSINFORMATION ODER JEDLICHE ANDEREN FINANZIELLEN EINBUSSEN), DIE DURCH DIE VERWENDUNG DES PRODUKTES ODER DIE UNFÄHIGKEIT ZUR VERWENDUNG DES PRODUKTES ODER IN JEDLICHER BEZIEHUNG MIT DEM PRODUKT, SEI ES BASIEREND AUF VERTRAG, SCHADENSERSATZ, NACHLAESSIGKEIT, STRIKTE HAFTPFLICHT ODER ANDEREN FORDERUNGEN ENTSTEHEN, AUCH WENN EIZO UND DIE EIZO-VERTRAGSIMPORTEURE IM VORAUS ÜBER DIE MÖGLICHKEIT SOLCHER SCHÄDEN INFORMIERT WURDEN. DIESER AUSSCHLUSS ENTHÄLT AUCH JEDE HAFTPFLICHT, DIE AUS FORDERUNGEN DRITTER GEGEN DEN ERSTKÄUFER ENTSTEHEN KANN. ZWECK DIESER KLAUSEL IST ES, DIE HAFTUNG VON EIZO UND DEN VERTRIEBEN GEGENÜBER FORDERUNGEN ZU BEGRENZEN, DIE AUS DIESER BESCHRÄNKTEN GARANTIE UND/ODER DEM VERKAUF ENTSTEHEN KÖNNEN.

GARANTIE LIMITÉE

EIZO Corporation (ci-après dénommé « **EIZO** ») et les distributeurs autorisés par EIZO (ci-après dénommés « **Distributeurs** »), sous réserve et conformément aux termes de cette garantie limitée (ci-après dénommée « **Garantie** »), garantissent à l'acheteur initial (ci-après dénommé « **Acheteur initial** ») du produit spécifié dans la présente (ci-après dénommé « **Produit** ») acheté auprès d'EIZO ou de Distributeurs agréés EIZO, que EIZO et ses Distributeurs auront pour option de réparer ou remplacer gratuitement le Produit si l'Acheteur initial constate, pendant la Période de garantie (définie ci-dessous), qu'il y a un dysfonctionnement ou que le Produit a subi un dommage dans le cadre d'une utilisation normale du Produit conformément à la description du mode d'emploi qui accompagne le Produit (ci-après dénommé « **Manuel d'utilisation** »).

La période de cette Garantie est de trois (3) ans à partir de la date d'achat du Produit (ci-après dénommée « **Période de Garantie** »). EIZO et ses Distributeurs déclinent toute responsabilité ou obligation concernant ce Produit face à l'Acheteur initial ou à toute autre personne à l'exception de celles stipulées dans la présente Garantie.

EIZO et ses distributeurs cesseront de conserver ou d'entreposer toute pièce du produit au terme d'un délai de dix (10) ans à compter de l'arrêt de la production des pièces concernées. Pour réparer le moniteur, EIZO et ses distributeurs utiliseront des pièces de rechange conformes à nos normes de contrôle qualité.

La Garantie est valable uniquement dans les pays ou les territoires où se trouvent les Distributeurs. La Garantie ne limite aucun des droits reconnus par la loi à l'Acheteur initial.

Nonobstant toute autre clause de cette Garantie, EIZO et ses Distributeurs n'auront d'obligation dans le cadre de cette Garantie pour aucun des cas énumérés ci-dessous :

- (a) Tout défaut du Produit résultant de dommages occasionnés lors du transport, d'une modification, d'une altération, d'un abus, d'une mauvaise utilisation, d'un accident, d'une installation incorrecte, d'un désastre, d'un entretien et/ou d'une réparation incorrects effectués par une personne autre que EIZO ou ses Distributeurs ;
- (b) Toute incompatibilité du Produit résultant d'améliorations techniques et/ou réglementations possibles ;
- (c) Toute détérioration du capteur ;
- (d) Toute détérioration des performances d'affichage causée par la détérioration des éléments consommables tels que le panneau LCD et/ou le rétroéclairage, etc. (par exemple des changements de luminosité, des changements de l'uniformité de la luminosité, des modifications de couleur, des changements de l'uniformité des couleurs, des défauts de pixels y compris des pixels brûlés, etc.);
- (e) Tout défaut du Produit causé par le placement dans un endroit où il pourrait être affecté par de fortes vibrations ou chocs ;
- (f) Tout défaut du Produit causé par un appareil externe ;
- (g) Tout défaut d'un Produit sur lequel le numéro de série original a été altéré ou supprimé ;
- (h) Tout défaut du Produit causé par un écoulement du liquide contenu dans les piles ;
- (i) Toute détérioration normale du Produit, particulièrement celle des consommables, des accessoires et/ou des pièces reliées au Produit (touches, éléments pivotants, câbles, Manuel d'utilisation etc.), et
- (j) Toute déformation, décoloration, gondolage et/ou rouille de l'extérieur du Produit, y compris celle de la surface du panneau LCD.

Pour bénéficier d'un service dans le cadre de cette Garantie, l'Acheteur initial doit renvoyer le Produit port payé, dans son emballage d'origine ou tout autre emballage approprié offrant un degré de protection équivalent, au Distributeur local, et assumer la responsabilité des dommages et/ou perte possibles lors du transport. L'Acheteur initial doit présenter une preuve d'achat du Produit comprenant sa date d'achat pour bénéficier de ce service dans le cadre de la Garantie.

La Période de garantie pour tout Produit remplacé et/ou réparé dans le cadre de cette Garantie expirera à la fin de la Période de garantie initiale.

EIZO OU SES DISTRIBUTEURS NE SAURAIENT ÊTRE TENUS RESPONSABLES DES DOMMAGES OU PERTES DE DONNÉES OU D'AUTRES INFORMATIONS STOCKÉES DANS UN MÉDIA QUELCONQUE OU UNE AUTRE PARTIE DU PRODUIT RENVOYÉ À EIZO OU AUX DISTRIBUTEURS POUR RÉPARATION.

AUCUNE AUTRE GARANTIE, EXPLICITE OU TACITE, N'EST OFFERTE PAR EIZO ET SES DISTRIBUTEURS CONCERNANT LE PRODUIT ET SES QUALITÉS, PERFORMANCES, QUALITÉ MARCHANDE OU ADAPTATION À UN USAGE PARTICULIER. EN AUCUN CAS, EIZO OU SES DISTRIBUTEURS NE SERONT RESPONSABLES DES DOMMAGES FORTUITS, INDIRECTS, SPÉCIAUX, INDUITS, OU DE TOUT AUTRE DOMMAGE QUEL QU'IL SOIT (Y COMPRIS, SANS LIMITATION, LES DOMMAGES RÉSULTANT D'UNE PERTE DE PROFIT, D'UNE INTERRUPTION D'ACTIVITÉS, D'UNE PERTE DE DONNÉES COMMERCIALES, OU DE TOUT AUTRE MANQUE À GAGNER) RÉSULTANT DE L'UTILISATION OU DE L'INCAPACITÉ D'UTILISER LE PRODUIT OU AYANT UN RAPPORT QUELCONQUE AVEC LE PRODUIT, QUE CE SOIT SUR LA BASE D'UN CONTRAT, D'UN TORT, D'UNE NÉGLIGENCE, D'UNE RESPONSABILITÉ STRICTE OU AUTRE, MÊME SI EIZO OU SES DISTRIBUTEURS ONT ÉTÉ AVERTIS DE LA POSSIBILITÉ DE TELS DOMMAGES. CETTE LIMITATION INCLUT AUSSI TOUTE RESPONSABILITÉ QUI POURRAIT ÊTRE SOULEVÉE LORS DES RÉCLAMATIONS D'UN TIERS CONTRE L'ACHETEUR INITIAL. L'ESSENCE DE CETTE CLAUSE EST DE LIMITER LA RESPONSABILITÉ POTENTIELLE DE EIZO ET DE SES DISTRIBUTEURS RÉSULTANT DE CETTE GARANTIE LIMITÉE ET/OU DES VENTES.

GARANTÍA LIMITADA

EIZO Corporation (en lo sucesivo “EIZO”) y sus distribuidores autorizados (en lo sucesivo los “Distribuidores”), con arreglo y de conformidad con los términos de esta garantía limitada (en lo sucesivo la “Garantía”), garantizan al comprador original (en lo sucesivo el “Comprador original”) que compró el producto especificado en este documento (en lo sucesivo el “Producto”) a EIZO o a sus Distribuidores, que EIZO y sus Distribuidores, a su propio criterio, repararán o sustituirán el Producto de forma gratuita si el Comprador original detecta dentro del periodo de la Garantía (indicado posteriormente) que el Producto no funciona correctamente o que se ha averiado durante el uso normal del mismo de acuerdo con las indicaciones del manual de instrucciones suministrado con el Producto (en lo sucesivo el “Manual del usuario”).

El periodo de esta Garantía es de tres (3) años a partir de la fecha de compra del Producto (en adelante designado como el “Periodo de Garantía”). EIZO y sus Distribuidores no tendrán ninguna responsabilidad ni obligación con respecto al Producto para con el Comprador original ni con terceros que no sean las estipuladas en la presente Garantía.

EIZO y sus Distribuidores dejarán de conservar o almacenar repuestos del Producto una vez pasados diez (10) años desde que dejen de fabricarse dichos repuestos. Para la reparación del monitor, EIZO y los distribuidores utilizarán repuestos que cumplan con nuestros estándares de control de calidad.

La Garantía es válida sólo en los países y territorios donde están ubicados los Distribuidores. La Garantía no restringe ningún derecho legal del Comprador original.

A pesar de las estipulaciones de esta Garantía, EIZO y sus Distribuidores no tendrán obligación alguna bajo esta Garantía en ninguno de los casos expuestos a continuación:

- (a) Cualquier defecto del Producto causado por daños en el transporte, modificación, alteración, abuso, uso incorrecto, accidente, instalación incorrecta, desastre, mantenimiento incorrecto y/o reparación indebida realizada por un tercero que no sea EIZO o sus Distribuidores.
- (b) Cualquier incompatibilidad del Producto debida a posibles innovaciones técnicas y/o reglamentaciones.
- (c) Cualquier deterioro del sensor.
- (d) Cualquier deterioro en el rendimiento de la visualización causado por fallos en las piezas consumibles como el panel LCD y/o la "Backlight", etc. (p. ej. cambios de brillo, cambios de uniformidad del brillo, cambios de color, cambios de uniformidad del color, defectos de píxeles, incluyendo píxeles muertos, etc.).
- (e) Cualquier defecto del Producto provocado por su colocación en un lugar donde pueda verse afectado por fuertes vibraciones o sacudidas.
- (f) Cualquier defecto del Producto causado por un equipo externo.
- (g) Cualquier defecto del Producto en el que haya sido alterado o borrado el número de serie original.
- (h) Cualquier defecto del Producto casusado por fugas de líquido de las pilas.
- (i) Cualquier deterioro normal del Producto, y en particular de las piezas consumibles, accesorios y demás (p. ej. botones, piezas giratorias, cables, Manual del usuario, etc.).
- (j) Cualquier deformación, decoloración, alabeo y/u oxidación del exterior del Producto incluida la superficie del panel LCD.

Para obtener servicio en los términos de esta Garantía, el Producto deberá ser enviado por el Comprador original, a su Distribuidor local, con el transporte previamente pagado, en el embalaje original u otro embalaje adecuado que ofrezca el mismo grado de protección, asumiendo el riesgo de daños y/o pérdida del Producto durante el transporte. El Comprador original deberá presentar un comprobante de compra del Producto en el que se refleje la fecha de compra del mismo cuando lo solicite el servicio de Garantía.

El Periodo de garantía para cualquier Producto reemplazado y/o reparado en los términos de esta Garantía expirará al vencer el Periodo de garantía original.

EIZO O LOS DISTRIBUIDORES AUTORIZADOS DE EIZO NO SE RESPONSABILIZAN DE NINGÚN DAÑO O PÉRDIDA QUE PUEDAN SUFRIR LOS DATOS U OTRA INFORMACIÓN ALMACENADA EN CUALQUIER MEDIO O CUALQUIER PARTE DE CUALQUIER PRODUCTO DEVUELTO A EIZO O A LOS DISTRIBUIDORES DE EIZO PARA SU REPARACIÓN.

EIZO Y LOS DISTRIBUIDORES AUTORIZADOS DE EIZO NO OFRECEN NINGUNA OTRA GARANTÍA, IMPLÍCITA NI EXPLÍCITA, CON RESPECTO AL PRODUCTO Y A SU CALIDAD, RENDIMIENTO, COMERCIABILIDAD E IDONEIDAD PARA CUALQUIER USO EN PARTICULAR. EN NINGÚN CASO SERÁN EIZO O LOS DISTRIBUIDORES AUTORIZADOS DE EIZO RESPONSABLES DE NINGÚN DAÑO EMERGENTE, INDIRECTO, ESPECIAL, INHERENTE O CUALQUIERA QUE SEA (INCLUYENDO, SIN LIMITACIÓN, DAÑOS POR LUCRO CESANTE, INTERRUPCIÓN DE LA ACTIVIDAD COMERCIAL, PÉRDIDA DE INFORMACIÓN COMERCIAL O CUALQUIER OTRA PÉRDIDA PECUNIARIA) QUE SE DERIVE DEL USO O IMPOSIBILIDAD DE USO DEL PRODUCTO O EN RELACIÓN CON EL PRODUCTO, YA SEA BASADO EN CONTRATO, POR AGRAVIO, NEGLIGENCIA, ESTRICTA RESPONSABILIDAD O CUALQUIERA QUE SEA, AUN CUANDO SE HAYA ADVERTIDO A EIZO O A LOS DISTRIBUIDORES DE EIZO DE LA POSIBILIDAD DE TALES DAÑOS. ESTA EXCLUSIÓN TAMBIÉN ABARCA CUALQUIER RESPONSABILIDAD QUE PUEDA DERIVARSE DE RECLAMACIONES HECHAS POR UN TERCERO CONTRA EL COMPRADOR ORIGINAL. LA ESENCIA DE ESTA ESTIPULACIÓN ES LIMITAR LA RESPONSABILIDAD POTENCIAL DE EIZO Y LOS DISTRIBUIDORES QUE PUDIERA DERIVARSE DE ESTA GARANTÍA LIMITADA Y/O VENTAS.

GARANZIA LIMITATA

EIZO Corporation (a cui si farà riferimento da qui in poi con “**EIZO**”) ed i Distributori autorizzati da EIZO (a cui si farà riferimento da qui in poi con “**Distributori**”) garantiscono, secondo i termini di questa garanzia limitata (a cui si farà riferimento da qui in poi con “**Garanzia**”) all’acquirente originale (a cui si farà riferimento da qui in poi con “**Acquirente originale**”) che ha acquistato il prodotto specificato in questo documento (a cui si farà riferimento da qui in poi con “**Prodotto**”) da EIZO o dai suoi Distributori, che EIZO e i distributori, a loro discrezione, ripareranno o sostituiranno il Prodotto senza addebito se l’Acquirente originale trova, entro il periodo della Garanzia (definito sotto), che il Prodotto malfunziona e si è danneggiato nel corso del suo normale utilizzo osservando le indicazioni del manuale di istruzioni allegato al Prodotto (a cui si farà riferimento da qui in poi con “**Manuale utente**”).

Il periodo di questa Garanzia è di tre (3) anni dalla data di acquisto del Prodotto (a cui si farà riferimento da qui in poi con “**Periodo di Garanzia**”). EIZO e i suoi Distributori non si assumono alcuna responsabilità e non hanno alcun obbligo riguardo al Prodotto verso l’Acquirente originale o terzi diversi da quelli relativi a questa Garanzia.

Presso EIZO e i relativi distributori, è garantita una disponibilità a magazzino dei componenti di ricambio del prodotto fino a un massimo di dieci (10) anni, allo scadere dei quali la produzione degli stessi sarà definitivamente cessata. Per la riparazione del monitor, EIZO e i Distributori utilizzeranno parti di ricambio conformi ai nostri standard di controllo della qualità.

La Garanzia è valida soltanto nei paesi dove ci sono i Distributori EIZO. La Garanzia non limita alcun diritto legale dell’Acquirente originale.

Indipendentemente da qualsiasi altra condizione di questa Garanzia, EIZO e i suoi Distributori non avranno alcun obbligo derivante da questa Garanzia in ognuno dei casi elencati di seguito:

- (a) Qualsiasi difetto del Prodotto causato da danni di trasporto, modifiche, alterazioni, abusi, usi impropri, incidenti, installazione errata, calamità, manutenzione errata e/o riparazioni improprie eseguite da terze parti che non siano EIZO o i suoi Distributori.
- (b) Qualsiasi incompatibilità del Prodotto dovuta a possibili innovazioni tecniche e/o normative.
- (c) Qualsiasi deterioramento del sensore.
- (d) Qualsiasi deterioramento delle prestazioni dello schermo causato dal deterioramento delle parti consumabili, come il pannello LCD e/o la retroilluminazione, ecc. (per esempio: i cambiamenti di luminosità, cambiamenti di uniformità della luminosità, i cambiamenti di colore, i cambiamenti di uniformità del colore, i difetti dei pixel, inclusi i pixel bruciati, ecc.).
- (e) Qualsiasi difetto del Prodotto dovuto alla sua collocazione in un luogo che può assoggettarlo a forti vibrazioni o urti.
- (f) Qualsiasi difetto del Prodotto causato da apparecchiature esterne.
- (g) Qualsiasi difetto del Prodotto in cui il numero di serie originale sia stato alterato o rimosso.
- (h) Qualsiasi difetto del Prodotto causato dalla fuoriuscita di liquido dalle pile.
- (i) Qualsiasi normale deterioramento del Prodotto, in particolar modo nelle sue parti di consumo, accessori, e/o attacchi (per esempio: tasti, parti rotanti, cavi, Manuale dell’utente, ecc.).
- (j) Qualsiasi tipo di deformazione, scolorimento, alterazione e/o arrugginimento dell’involucro esterno del Prodotto inclusa la superficie del pannello LCD.

Per ricevere assistenza tecnica con questa Garanzia, l’Acquirente originale deve inviare il Prodotto, con trasporto pre-pagato, nella sua confezione originale o altra confezione adeguata che fornisce un livello analogo di protezione, assumendosi il rischio di danni e/o perdita in transito, al Distributore locale. L’Acquirente originale deve presentare la prova di acquisto che stabilisce la data di acquisto del Prodotto quando richiede servizio sotto Garanzia.

Il Periodo di garanzia per qualsiasi Prodotto sostituito e/o riparato sotto questa Garanzia scade alla fine del Periodo di garanzia originale.

EIZO O I SUOI DISTRIBUTORI NON SONO RESPONSABILI PER QUALSIASI DANNO O PERDITA DI DATI O ALTRE INFORMAZIONI MEMORIZZATI SU QUALSIASI SUPPORTO O QUALSIASI PARTE DI QUALSIASI PRODOTTO INVIATO A EIZO O I SUOI DISTRIBUTORI PER RIPARAZIONI.

EIZO E I SUOI DISTRIBUTORI NON OFFRONO ALCUNA GARANZIA ADDIZIONALE, IMPLICITA O ESPLICITA, RIGUARDO IL PRODOTTO E LA SUA QUALITÀ, PRESTAZIONI, VENDIBILITÀ O APPROPRIATEZZA PER QUALSIASI USO PARTICOLARE. IN NESSUN CASO EIZO O I DISTRIBUTORI EIZO AUTORIZZATI SARANNO RESPONSABILI PER QUALSIASI DANNO ACCIDENTALE, INDIRETTO, SPECIALE, CONSEGUENTE O DI QUALSIASI ALTRA NATURA (INCLUSI, SENZA LIMITI, DANNI PER PERDITA DI PROFITTI, INTERRUZIONE DELLE ATTIVITÀ, PERDITA DI INFORMAZIONI D’AFFARI O QUALSIASI ALTRA PERDITA PECUNIARIA) DERIVANTI DALL’USO O DALL’IMPOSSIBILITÀ DI USARE IL PRODOTTO O IN QUALSIASI RELAZIONE AL PRODOTTO, SIA SU BASE DI CONTRATTO, TORTO, NEGLIGENZA, STRETTA RESPONSABILITÀ O ALTRIMENTI, ANCHE SE EIZO O I DISTRIBUTORI EIZO AUTORIZZATI SONO STATI AVVERTITI DELLA POSSIBILITÀ DI TALI DANNI. QUESTA ESCLUSIONE INCLUDE ANCHE QUALSIASI RESPONSABILITÀ CHE POSSA INSORGERE DA RECLAMI DI TERZI CONTRO L’ACQUIRENTE ORIGINALE. L’ESSENZA DI QUESTO PROVVEDIMENTO È LIMITARE LA RESPONSABILITÀ POTENZIALE DI EIZO E DEI DISTRIBUTORI DERIVANTE DA QUESTA GARANZIA LIMITATA E/O DALLE VENDITE.

BEGRÄNSAD GARANTI

EIZO Corporation (nedan kallat "**EIZO**") och EIZOs auktoriserade distributörer (nedan kallade "**Distributörer**") garanterar i enlighet med villkoren i denna begränsade garanti (nedan kallad "**Garantin**") den ursprunglige köparen (nedan kallad den "**Ursprunglige köparen**") som köpte den i dokumentet specificerade produkten (nedan kallad "**Produkten**") från EIZO eller Distributörer, att EIZO eller Distributörer enligt eget gottfinnande kostnadsfritt antingen reparera eller byta ut den defekta Produkten om den Ursprunglige köparen inom Garantiperioden (definieras nedan) upptäcker att Produkten fungerar felaktigt eller skadas under normal användning av Produkten i enlighet med beskrivningen i bruksanvisningen (nedan kallad "**Bruksanvisning**").

Garantiperioden är begränsad till tre (3) år från datumet för Produktens inköp (häri kallad "**Garantiperioden**"). EIZO och Distributörer ska inte under några villkor ha något annat ansvar än vad som anges i denna garanti gällande Produkten i relation till den Ursprunglige köparen eller tredje part.

EIZO och Distributörer får inte inneha eller lagerhålla någon del av Produkten när tio (10) år har förflutit efter att produktionen av sådana delar har upphört. Nät skärmen repareras använder EIZO och distributörer reservdelar som uppfyller våra kvalitetsstandarder.

Garantin är endast giltig i de länder där det finns Distributörer. Garantin begränsar inte några av den Ursprunglige köparens lagstadgade rättigheter.

Oavsett andra villkor i denna garanti ska inte EIZO Distributörer under några villkor ha något ansvar i något av de fall som beskrivs nedan:

- (a) När någon bristfällighet hos Produkten kan härledas till att ha uppstått vid frakt, modifiering, ändring, felaktigt handhavande, olycka, felaktig installation, katastrof, felaktigt underhåll och/eller felaktig reparation utförd av tredje part annan än EIZO och Distributörer.
- (b) Alla former av inkompatibilitet hos Produkten på grund av möjliga tekniska innovationer och/eller bestämmelser.
- (c) Alla försämringar av sensorn.
- (d) Alla försämringar av bildens prestanda beroende på förbrukningsdelar så som LCD-panel och/eller bakgrundsbelysning etc. (t.ex. ändringar i ljusstyrka, jämnhet i ljusstyrka, färg, färgjämnhet, defekta pixlar och/eller fast lysande pixlar etc.).
- (e) Alla defekter hos Produkten som orsakats av placering på en plats där den kan påverkas av kraftiga vibrationer eller stötar.
- (f) Alla defekter hos Produkten som orsakats av extern utrustning.
- (g) Alla defekter hos Produkten på vilken det ursprungliga serienumret har ändrats eller avlägsnats.
- (h) Alla produktfel som orsakas av vätska som läcker från batteriet.
- (i) All normal försämring av Produkten, speciellt förbrukningsartiklar, tillbehör och/eller yttre delar (t.ex. knappar, roterande delar, kablar, Bruksanvisningen etc.).
- (j) Varje deformation, missfärgning, skevhet och/eller rost av Produktens yttre inklusive ytan på LCD-panelen.

För att erhålla service under denna garanti måste den Ursprunglige köparen (med hänseende till risken för skada och/eller förlust under transport) leverera Produkten till närmaste Distributör med förebetalad frakt, i dess ursprungliga förpackning eller annan fullgod förpackning som ger likvärdigt skydd. Den Ursprunglige köparen måste kunna visa inköpsbevis för Produkten som klagör Produktens inköpsdatum vid begäran av garantiservice.

Garantiperioden för alla utbytta och/eller reparerade produkter under denna garanti skall upphöra vid utgången av den ursprungliga Garantiperioden.

EIZO ELLER DISTRIBUTÖRER ÄR INTE ANSVARIGA FÖR NÅGON FORM AV SKADA ELLER FÖRLUST AV DATA ELLER ANNAN INFORMATION SOM HAR LAGRATS I NÅGON FORM AV MEDIA ELLER ANNAN DEL AV NÅGON PRODUKT SOM HAR RETURNERATS TILL EIZO ELLER DISTRIBUTÖRER FÖR REPARATION.

EIZO OCH DISTRIBUTÖRERNA GARANTERAR INGET, UTTRYCKLIGEN ELLER UNDERFÖRSTÅTT, VAD BETRÄFFAR PRODUKTEN OCH DESS KVALITET, PRESTANDA, SÄLJBARHET ELLER LÄMPLIGHET FÖR NÅGON FORM AV SPECIELL ANVÄNDNING. UNDER INGA OMSTÄNDIGHETER SKALL EIZO ELLER DISTRIBUTÖRERNA HÅLLAS ANSVARIGA FÖR NÅGRA SOM HELST UNDERORDNADE, INDIREKTA, SPECIELLA, DÄRAV FÖLJANDE ELLER ÖVRIGA SKADOR (INKLUSIVE, UTAN BEGRÄNSNING TILL, SKADOR FÖR FÖRLUST AV INKOMST, AVBRUTEN AFFÄRSRÖRELSE, FÖRLUST AV AFFÄRSINFORMATION ELLER ANNAN SÄRSKILD FÖRLUST) SOM UPPSTÅTT SOM ETT RESULTAT AV ANVÄNDNING ELLER OFÖRMÅGA ATT ANVÄNDA PRODUKTEN ELLER I NÅGON FORM AV ANSLUTNING TILL PRODUKTERNA, VARE SIG DETTA GRUNDAS PÅ KONTRAKT, ÅTALBAR HANDLING, FÖRSUMLIGHET, ANSVARSSKYLDIGHET ELLER ANNAT, ÄVEN OM EIZO ELLER DISTRIBUTÖRERNA HAR INFORMERATS BETRÄFFANDE MÖJLIGHET ATT SÅDANA SKADOR FÖRELIGGER. DETTA UNDANTAG OMFATTAR ÄVEN ALL FORM AV ANSVARSSKYLDIGHET SOM KAN UPPSTÅ GENOM EN TREDJE PARTS ANSPRÅK GENTEMOT DEN URSPRUNGLIGE KÖPAREN. GRUNDBESTÄNDSDELEN I BESTÄMMELEN ÄR ATT BEGRÄNSA DET EVENTUELLA ANSVARSTAGANDET FÖR EIZO OCH DISTRIBUTÖRERNA SOM KAN UPPSTÅ GENOM DENNA BEGRÄNSADE GARANTI OCH/ELLER FÖRSÄLJNING.

ΠΕΡΙΟΡΙΣΜΕΝΗ ΕΓΓΥΗΣΗ

Η EIZO Corporation (στο εξής «**EIZO**») και οι διανομείς που εξουσιοδοτεί η EIZO (στο εξής «**Διανομείς**») παρέχουν εγγύηση, υποκειμένη και σύμφωνα με τους όρους της παρούσας περιορισμένης εγγύησης (στο εξής «**Εγγύηση**»), στον αρχικό αγοραστή (στο εξής «**Αρχικός Αγοραστής**») ο οποίος αγόρασε το προϊόν που καθορίζεται στο παρόν έγγραφο (στο εξής «**Προϊόν**») από την EIZO ή τους Διανομείς, η οποία εξασφαλίζει ότι η EIZO και οι Διανομείς, σύμφωνα με τη διακριτή ευχέρειά τους, είτε θα επισκευάσουν είτε θα αντικαταστήσουν το Προϊόν χωρίς χρέωση εάν ο Αρχικός Αγοραστής αντιληφθεί εντός της Περιόδου Εγγύησης (ορίζεται κατωτέρω) ότι το Προϊόν δυσλειτουργεί ή έχει υποστεί βλάβη κατά τη διάρκεια κανονικής χρήσης του Προϊόντος σύμφωνα με την περιγραφή στο εγχειρίδιο χρήσης που συνοδεύει το Προϊόν (στο εξής «**Εγχειρίδιο Χρήστη**»).

Η περίοδος της παρούσας Εγγύησης είναι τρία (3) έτη από την ημερομηνία αγοράς του Προϊόντος (στο εξής «**Περίοδος Εγγύησης**»). Η EIZO και οι Διανομείς δεν φέρουν καμία ευθύνη ή υποχρέωση όσον αφορά το Προϊόν σε σχέση με τον Αρχικό Αγοραστή ή οποιοδήποτε τρίτο μέρος, ούτε άλλη ευθύνη διαφορετική από αυτήν που παρέχεται στην παρούσα Εγγύηση.

Η EIZO και οι Διανομείς θα παύσουν να διατηρούν ή να αποθηκεύουν τυχόν εξαρτήματα του Προϊόντος κατόπιν της λήξης δέκα (10) ετών μετά τη διακοπή της παραγωγής τέτοιων εξαρτημάτων. Κατά την επισκευή της οθόνης, η EIZO και οι Διανομείς θα χρησιμοποιήσουν ανταλλακτικά επισκευής που συμμορφώνονται με τα πρότυπά μας για τη Διασφάλιση Ποιότητας.

Η Εγγύηση ισχύει μόνο σε χώρες ή περιοχές όπου βρίσκονται οι Διανομείς. Η Εγγύηση δεν περιορίζει οποιαδήποτε νόμιμα δικαιώματα του Αρχικού Αγοραστή.

Λαμβανομένης υπόψη κάθε διάταξης της παρούσας Εγγύησης, η EIZO και οι Διανομείς δεν θα έχουν καμία απολύτως υποχρέωση σύμφωνα με την παρούσα Εγγύηση σε οποιαδήποτε από τις περιπτώσεις που διατυπώνονται κατωτέρω:

- (α) Τυχόν ελάττωμα του Προϊόντος που προκαλείται από ζημιά κατά τη μεταφορά, τροποποίηση, αλλαγή, κατάχρηση, λανθασμένη χρήση, ατύχημα, λανθασμένη εγκατάσταση, καταστροφή, εσφαλμένη συντήρηση ή/και λανθασμένη επισκευή από τρίτο μέρος εκτός της EIZO και των Διανομέων,
- (β) Τυχόν ασυμβατότητα του Προϊόντος λόγω πιθανών τεχνικών καινοτομιών ή/και κανονισμών,
- (γ) Τυχόν επιδείνωση του αισθητήρα,
- (δ) Τυχόν επιδείνωση της απόδοσης οθόνης που προκαλείται από τη φθορά αναλώσιμων εξαρτημάτων όπως της οθόνης LCD ή/και του φωτός υποβάθρου, κτλ. (π.χ. αλλαγές στη φωτεινότητα, αλλαγές στην ομοιομορφία φωτεινότητας, αλλαγές στο χρώμα, αλλαγές στην ομοιομορφία χρώματος, ελαττώματα σε pixel περιλαμβανομένων των καμένων pixel, κτλ.),
- (ε) Τυχόν ελάττωμα του Προϊόντος που οφείλεται στην τοποθέτησή του σε θέση όπου μπορεί να επηρεαστεί από ισχυρούς κραδασμούς ή κρούσεις,
- (στ) Τυχόν ελάττωμα του Προϊόντος που προκαλείται από εξωτερικό εξοπλισμό,
- (ζ) Τυχόν ελάττωμα του Προϊόντος στο οποίο έχει τροποποιηθεί ή αφαιρεθεί ο γνήσιος αριθμός σειράς,
- (η) Τυχόν ελάττωμα του Προϊόντος που προκαλείται από διαρροή υγρού από την μπαταρία,
- (θ) Τυχόν φυσιολογική φθορά του προϊόντος, ιδιαίτερα αυτής των αναλώσιμων, των αξεσουάρ ή/και των προσαρτημάτων (π.χ. κουμπιά, περιστρεφόμενα μέρη, καλώδια, Εγχειρίδιο Χρήστη, κτλ.), και
- (ι) Τυχόν παραμόρφωση, αποχρωματισμό, διαστρέβλωση ή/και σκουριά του εξωτερικού μέρους του προϊόντος, περιλαμβανομένης της επιφάνειας της οθόνης LCD.

Ο Αρχικός Αγοραστής για να δικαιούται υπηρεσίες επισκευής σύμφωνα με την Εγγύηση, θα πρέπει να παραδώσει το Προϊόν, με πληρωμένα τα μεταφορικά έξοδα, στην αρχική του συσκευασία ή σε άλλη επαρκή συσκευασία με ισότιμο βαθμό προστασίας, αναλαμβάνοντας τον κίνδυνο βλάβης ή/και απώλειας κατά τη μεταφορά, στον τοπικό Διανομέα. Ο Αρχικός Αγοραστής όταν ζητά υπηρεσίες επισκευής σύμφωνα με την Εγγύηση, θα πρέπει να προσκομίζει την απόδειξη αγοράς του Προϊόντος και την ημερομηνία της αγοράς.

Η Περίοδος Εγγύησης για οποιοδήποτε αντικατεστημένο ή/και επισκευασμένο προϊόν σύμφωνα με την παρούσα Εγγύηση λήγει στο τέλος της αρχικής Περιόδου Εγγύησης.

Η EIZO Ή ΟΙ ΔΙΑΝΟΜΕΙΣ ΔΕΝ ΕΥΘΥΝΟΝΤΑΙ ΓΙΑ ΟΠΟΙΟΔΗΠΟΤΕ ΒΛΑΒΗ Ή ΑΠΩΛΕΙΑ ΔΕΔΟΜΕΝΩΝ Ή ΑΛΛΩΝ ΠΛΗΡΟΦΟΡΙΩΝ ΠΟΥ ΑΠΟΘΗΚΕΥΟΝΤΑΙ ΣΕ ΟΠΟΙΟΔΗΠΟΤΕ ΜΕΣΟ Ή ΟΠΟΙΟΔΗΠΟΤΕ ΑΛΛΟ ΜΕΡΟΣ ΣΕ ΟΠΟΙΟΔΗΠΟΤΕ ΠΡΟΪΟΝ ΠΟΥ ΕΠΙΣΤΡΕΦΕΤΑΙ ΣΤΗΝ EIZO Ή ΣΕ ΔΙΑΝΟΜΕΑ ΓΙΑ ΕΠΙΣΚΕΥΗ.

Η EIZO ΚΑΙ ΟΙ ΔΙΑΝΟΜΕΙΣ ΔΕΝ ΠΑΡΕΧΟΥΝ ΚΑΜΙΑ ΠΕΡΑΙΤΕΡΩ ΕΓΓΥΗΣΗ, ΡΗΤΗ Ή ΣΥΝΕΠΑΓΟΜΕΝΗ, ΟΣΟΝ ΑΦΟΡΑ ΤΟ ΠΡΟΪΟΝ ΚΑΙ ΤΗΝ ΠΟΙΟΤΗΤΑ, ΤΗΝ ΑΠΟΔΟΣΗ, ΤΗΝ ΕΜΠΟΡΕΥΣΙΜΟΤΗΤΑ Ή ΤΗΝ ΚΑΤΑΛΛΗΛΟΤΗΤΑ ΤΟΥ ΓΙΑ ΟΠΟΙΟΔΗΠΟΤΕ ΣΥΓΚΕΚΡΙΜΕΝΗ ΧΡΗΣΗ. ΣΕ ΚΑΜΙΑ ΠΕΡΙΠΤΩΣΗ Η EIZO Ή ΟΙ ΔΙΑΝΟΜΕΙΣ ΔΕΝ ΘΑ ΕΥΘΥΝΟΝΤΑΙ ΓΙΑ ΚΑΜΙΑ ΑΠΟΛΥΤΩΣ ΤΥΧΑΙΑ, ΕΜΜΕΣΗ, ΕΙΔΙΚΗ, ΣΥΝΕΠΑΓΟΜΕΝΗ Ή ΑΛΛΗ ΒΛΑΒΗ (ΠΕΡΙΛΑΜΒΑΝΟΜΕΝΩΝ, ΜΕΤΑΞΥ ΑΛΛΩΝ, ΒΛΑΒΩΝ Ή ΑΠΩΛΕΙΑΣ ΚΕΡΔΩΝ, ΔΙΑΚΟΠΗΣ ΕΠΙΧΕΙΡΗΜΑΤΙΚΩΝ ΔΡΑΣΤΗΡΙΟΤΗΤΩΝ, ΑΠΩΛΕΙΑΣ ΕΠΙΧΕΙΡΗΜΑΤΙΚΩΝ ΠΛΗΡΟΦΟΡΙΩΝ Ή ΤΥΧΟΝ ΑΛΛΗΣ ΧΡΗΜΑΤΙΚΗΣ ΑΠΩΛΕΙΑΣ) ΠΟΥ ΠΡΟΚΥΠΤΕΙ ΑΠΟ ΤΗ ΧΡΗΣΗ Ή ΤΗΝ ΑΝΙΚΑΝΟΤΗΤΑ ΧΡΗΣΗΣ ΤΟΥ ΠΡΟΪΟΝΤΟΣ Ή ΤΥΧΟΝ ΑΛΛΗΣ ΣΥΝΔΕΣΗΣ ΜΕ ΤΟ ΠΡΟΪΟΝ, ΕΙΤΕ ΒΑΣΙΖΕΤΑΙ ΣΕ ΣΥΜΒΟΛΑΙΟ, ΒΛΑΒΗ, ΑΜΕΛΕΙΑ, ΑΥΣΤΗΡΗ ΕΥΘΥΝΗ Ή ΕΙΔΑΛΛΩΣ, ΑΚΟΜΗ ΚΙ ΕΑΝ Η EIZO Ή ΟΙ ΔΙΑΝΟΜΕΙΣ ΕΝΗΜΕΡΩΘΟΥΝ ΓΙΑ ΤΗΝ ΠΙΘΑΝΟΤΗΤΑ ΤΕΤΟΙΩΝ ΖΗΜΙΩΝ. Η ΕΞΑΙΡΕΣΗ ΑΥΤΗ ΠΕΡΙΛΑΜΒΑΝΕΙ ΕΠΙΣΗΣ ΟΠΟΙΟΔΗΠΟΤΕ ΕΥΘΥΝΗ ΕΝΔΕΧΕΤΑΙ ΝΑ ΠΡΟΚΥΨΕΙ ΑΠΟ ΑΞΙΩΣΕΙΣ ΤΡΙΤΟΥ ΜΕΡΟΥΣ ΚΑΤΑ ΤΟΥ ΑΡΧΙΚΟΥ ΑΓΟΡΑΣΤΗ. Η ΟΥΣΙΑ ΤΟΥ ΟΡΟΥ ΑΥΤΟΥ ΕΙΝΑΙ ΝΑ ΠΕΡΙΟΡΙΣΕΙ ΤΗΝ ΠΙΘΑΝΗ ΕΥΘΥΝΗ ΤΗΣ EIZO ΚΑΙ ΤΩΝ ΔΙΑΝΟΜΕΩΝ ΠΟΥ ΠΡΟΚΥΠΤΕΙ ΑΠΟ ΤΗΝ ΠΑΡΟΥΣΑ ΕΓΓΥΗΣΗ Ή/ΚΑΙ ΤΙΣ ΠΩΛΗΣΕΙΣ.

ОГРАНИЧЕННАЯ ГАРАНТИЯ

EIZO Corporation (называемая в дальнейшем “EIZO”) и авторизованные EIZO дистрибуторы (называемые в дальнейшем “Дистрибуторы”) гарантируют, в соответствии с условиями и пунктами этой ограниченной гарантии (называемой в дальнейшем “Гарантия”), первичному покупателю (называемому в дальнейшем “Первоначальный покупатель”), который приобрел у EIZO или Дистрибуторов продукт, указанный в этом документе (называемый в дальнейшем “Продукт”), что EIZO или Дистрибуторы на свое усмотрение либо бесплатно отремонтируют, либо бесплатно заменят Продукт, если Первоначальный покупатель признает в пределах Гарантийного срока (определенного ниже), что Продукт неисправен или он поврежден процессе нормального использования продукта в соответствии с описанием в инструкции по эксплуатации, прилагаемой к Продукту (называемой в дальнейшем “Руководство пользователя”).

Гарантийный период ограничен сроком три (3) года от даты приобретения Продукта (называемый в дальнейшем “Гарантийный период”). EIZO и Дистрибуторы не несут никакой ответственности и не берут обязательство относительно Продукта по отношению к Первоначальному покупателю или по отношению к любым третьим сторонам, кроме обязательств, оговоренных в этой Гарантии.

Компания EIZO и ее дистрибуторы прекращают хранить детали продукта в продаже или на складе по прошествии десяти (10) лет с момента снятия детали с производства. В случае ремонта монитора EIZO и Дистрибуторы будут использовать запчасти, которые соответствуют нашим стандартам QC (контроль качества).

Гарантия действительна только в странах или регионах, где расположены Дистрибуторы. Гарантия не ограничивает никакие законные права Первоначального покупателя.

Несмотря на другие условия этой Гарантии EIZO и Дистрибуторы не несут никаких обязательств согласно этой Гарантии в любом из перечисленных ниже случаев:

- (а) Любые дефекты Продукта, вызванные повреждениями при перевозке, модификацией, изменением, неправильным обращением, неправильным использованием, авариями, неправильной установкой, стихийными бедствиями, неправильным уходом и/или неправильным ремонтом третьей стороной, отличной от EIZO или Дистрибуторов;
- (б) Любые несовместимости Продукта из-за технических усовершенствований и/или изменения технических норм;
- (в) Любое повреждение датчика;
- (г) Любые ухудшения работы дисплея, вызванные изнашиванием невосстановимых частей, таких как панель ЖКД и/или подсветка и т.д. (например, изменение в яркости, изменение в равномерности яркости, изменение в цветности, изменение в равномерности цветности, изменение в пикселях, включая выгоревшие пиксели и т.д.);
- (д) Любые дефекты Продукта, возникшие вследствие его размещения в месте, где Продукт может быть подвержен сильной вибрации или ударам;
- (е) Любые дефекты Продукта, вызванные внешним оборудованием;
- (ж) Любые дефекты Продукта, при которых оригинальный серийный номер был изменен или удален;
- (з) Любые дефекты Продукта, вызванные протеканием батарейки;
- (и) Любые естественные ухудшения продукта, в частности, вызванные износом расходных частей, принадлежностей и/или приспособлений (например, кнопок, вращающихся частей, кабелей, Руководства пользователя и т.д.); и
- (j) Любые деформации, изменения цвета, коробления и/или коррозия внешней поверхности продукта, включая поверхность панели ЖКД.

Чтобы получить техническое обслуживание в рамках Гарантии, Первоначальный покупатель должен доставить Продукт местному Дистрибутору, оплатив перевозку, в его оригинальной упаковке или в другой соответствующей упаковке, обеспечивающей равноценную степень защиты, принимая во внимание риск повреждения и/или утери при транспортировке. При запросе технического обслуживания в рамках Гарантии Первоначальный покупатель должен предоставить свидетельство покупки продукта и даты покупки.

Гарантийный период для любого замененного и/или отремонтированного продукта в рамках Гарантии истекает в конце завершения срока действия оригинального Гарантийного периода.

EIZO ИЛИ ДИСТРИБУТОРЫ НЕ НЕСУТ ОТВЕТСТВЕННОСТИ ЗА ЛЮБЫЕ ПОВРЕЖДЕНИЯ ИЛИ УТЕРЮ ДАННЫХ ИЛИ ДРУГОЙ ИНФОРМАЦИИ, ХРАНЯЩИХСЯ НА КАКИХ-ЛИБО НОСИТЕЛЯХ ИНФОРМАЦИИ ИЛИ НА ЛЮБЫХ ДРУГИХ ЧАСТЯХ ПРОДУКТА, КОТОРЫЙ ВОЗВРАЩЕН EIZO ИЛИ ДИСТРИБУТОРАМ ДЛЯ РЕМОНТА.

EIZO и ДИСТРИБУТОРЫ НЕ ДАЮТ НИКАКОЙ ДАЛЬНЕЙШЕЙ ГАРАНТИИ, ВЫРАЖЕННОЙ ИЛИ ПОДРАЗУМЕВАЕМОЙ, ОТНОСИТЕЛЬНО ПРОДУКТА И ЕГО КАЧЕСТВА, ТЕХНИЧЕСКИХ ХАРАКТЕРИСТИК, ТОВАРНОСТИ ИЛИ СООТВЕТСТВИЯ ДЛЯ КАКОГО-ЛИБО ОПРЕДЕЛЕННОГО ИСПОЛЬЗОВАНИЯ. НИ ПРИ КАКИХ УСЛОВИЯХ EIZO ИЛИ ДИСТРИБУТОРЫ НЕ НЕСУТ ОТВЕТСТВЕННОСТИ ЗА ЛЮБОЙ СЛУЧАЙНЫЙ, КОСВЕННЫЙ, СПЕЦИАЛЬНЫЙ, ПОБОЧНЫЙ ИЛИ ИНОЙ УЩЕРБ (ВКЛЮЧАЯ, БЕЗ ОГРАНИЧЕНИЙ, УЩЕРБ ИЗ-ЗА НЕПОЛУЧЕННОЙ ПРИБЫЛИ, ПРЕРЫВАНИЯ БИЗНЕСА, ПОТЕРИ КОММЕРЧЕСКОЙ ИНФОРМАЦИИ ИЛИ ЛЮБЫЕ ДРУГИЕ ФИНАНСОВЫЕ ПОТЕРИ), ВОЗНИКШИЙ ИЗ-ЗА ИСПОЛЬЗОВАНИЯ ИЛИ НЕВОЗМОЖНОСТИ ИСПОЛЬЗОВАТЬ ПРОДУКТ ИЛИ В ЛЮБОЙ ДРУГОЙ СВЯЗИ С ПРОДУКТОМ, ЛИБО ОСНОВАННЫЙ НА КОНТРАКТНЫХ ОТНОШЕНИЯХ, ГРАЖДАНСКИХ ПРАВОНАРУШЕНИЯХ, НЕБРЕЖНОСТИ, ПРИЧИНЕНИЯ УЩЕРБА ТРЕТЬЕЙ СТОРОНЕ ИЛИ ЧЕМ-ЛИБО ЕЩЕ, ДАЖЕ ЕСЛИ EIZO ИЛИ ДИСТРИБУТОРЫ БЫЛИ УВЕДОМЛЕННЫ О ВОЗМОЖНОСТИ ТАКОГО УЩЕРБА. ЭТО ИСКЛЮЧЕНИЕ ТАКЖЕ ВКЛЮЧАЕТ ЛЮБЫЕ ОБЯЗАТЕЛЬСТВА, КОТОРЫЕ МОГУТ ВОЗНИКНУТЬ В РЕЗУЛЬТАТЕ ТРЕБОВАНИЙ ТРЕТЬЕЙ СТОРОНЫ В ОТНОШЕНИИ ПЕРВОНАЧАЛЬНОГО ПОКУПАТЕЛЯ. СУЩЕСТВОМ ЭТОГО ПОЛОЖЕНИЯ ЯВЛЯЕТСЯ ОГРАНИЧЕНИЕ ПОТЕНЦИАЛЬНОЙ ОТВЕТСТВЕННОСТИ EIZO И ДИСТРИБУТОРОВ, ВОЗНИКАЮЩЕЙ ИЗ-ЗА ЭТОЙ ОГРАНИЧЕННОЙ ГАРАНТИИ И/ЛИ ПРОДАЖ.

有限责任保证书

EIZO Corporation (以下简称“EIZO”)和EIZO授权的经销商(以下简称“经销商”),接受并依照本有限责任保证书(以下简称“保证书”)之条款,向从EIZO和经销商购买本文中规定产品(以下简称“产品”)的原买方(以下称“原买方”)提供保证:在保证期内(规定如下),如果原买方发现按本产品所附使用说明书(以下简称“用户手册”)所述方式正常使用本产品过程中,本产品出现故障或损坏,EIZO和经销商根据其独立的判断免费修理或更换该产品。

本保证期限定为本产品自购买本产品之日起的三(3)年(以下简称“保证期限”)。EIZO和经销商将不向原买方或任何第三方承担本保证书所规定之外的与本产品有关任何责任或义务。

EIZO和经销商将不再保留或储存任何停产超过十(10)年的产品的零部件。维修显示器时,EIZO与经销商将使用符合我方质量控制标准的替换零件。

本保证书仅对于设有经销商的国家或地区有效。本保证书并不限定原买方的任何法律权利。

无论本保证书的任何其他条款如何规定,对于任何下列情况之一,EIZO和经销商将不承担本保证书规定责任:

- (a) 由于运输损害、改装、改动、滥用、误用、意外事故、错误安装、灾害、维护不善和/或由除EIZO和经销商以外的第三方进行不适当的修理造成本产品的任何故障。
- (b) 由于可能发生的技术变更和/或调整造成本产品的任何不兼容性。
- (c) 传感器的任何劣化。
- (d) 由于诸如液晶显示屏(LCD)和/或背灯等消耗品部件的老化造成的任何显示性能低劣(如亮度变化、亮度均一性变化、色彩变化、色彩均一性变化、如烧伤像素等像素缺陷)。
- (e) 将产品放置在可能受强烈振动或冲击影响的位置,可能会导致产品出现缺陷。
- (f) 因外部设备造成本产品的任何故障。
- (g) 因本产品的原序号被改变或消除造成本产品的任何故障。
- (h) 因电池液体泄漏造成本产品的任何故障。
- (i) 本产品的任何正常老化,尤其是消耗品、附件和/或附加装置(如按钮、旋转部件、电缆、用户手册等)、以及
- (j) 本产品表面包括液晶显示屏(LCD)表面的任何变形、变色、翘曲和/或生锈。

为了获得本保证书规定的服务,原买方必须使用原包装或其他具有同等保护程度的适当包装将本产品运送到当地的经销商,并且预付运费,承担运输中的损坏和/或损失的风险。要求提供本保证书规定的服务时,原买方必须提交购买本产品和标明此购买日期的证明。

按本保证书规定进行了更换和/或修理的任何产品的保证期限,将在原保证期限结束时终止。

在返回给EIZO和经销商进行修理后,任何产品的任何媒体或任何部件中储存的数据或其他信息发生任何损坏或损失,对此EIZO和经销商将不承担责任。

对于本产品及其质量、性能、可销售性以及对于特殊用途的适合性,EIZO和经销商不提供其他任何明示或暗示的保证。因使用本产品或无法使用本产品或因与本产品有任何关系(无论是否根据合同)而造成:任何附带的、间接的、特殊的、随之发生的或其他的损害(包括但不限于利润损失、业务中断、业务信息丢失或其他任何金钱损失)以及侵权行为、过失、严格赔偿责任或其他责任,即使已经向EIZO和经销商提出了发生这些损害的可能性,对此EIZO和经销商概不承担责任。本免责条款还包括因第三方向原买方提出索赔而可能发生的任何责任。本条款的本质是限定由于本有限责任保证书和/或销售本产品所发生的EIZO和经销商的潜在责任。

제한 보증

EIZO Corporation(이후 “EIZO” 라고 함) 및 EIZO 가 승인한 유통업체 (이후 “유통업체” 라고 함) 는 제한 보증 (이후 “보증” 이라고 함) 약관에 따라 EIZO 또는 유통업체로부터 이 문서에 지정된 제품 (이후 “제품” 이라고 함) 을 구입한 최초 구매자 (이후 “최초 구매자” 라고 함) 에게 EIZO 및 유통업체는 고유 권한에 의거하여 최초 구매자가 보증 기간 (아래 정의) 내에 제품에 부착된 사용 설명서 (이후 “사용 설명서” 라고 함) 의 설명에 따라 제품을 정상적으로 사용하는 과정에서 제품이 고장났거나 손상된 것을 알게된 경우 무료로 교체 또는 수리해야 합니다 .

이 보증 기간은 제품 구입일로부터 3 년입니다 (이후 “보증 기간” 이라고 함) . EIZO 및 유통업체는 본 보증 하에 제공된 내용을 제외하고 최초 구매자 또는 제 3 자와 관련된 제품에 대해 어떠한 책임도 없습니다 .

EIZO 및 총판은 제품별 부품의 생산 중단일로부터 10 년이 경과하면 해당 제품의 모든 부품을 보유 또는 보관하지 않습니다 . 모니터 수리 시 EIZO 및 유통업체는 당사의 QC 표준을 준수하는 재생 부품을 사용합니다 .

보증은 유통업체가 위치한 국가 또는 지역에서만 유효합니다 . 보증은 최초 구매자의 법적 권한을 제한하지 않습니다 .

본 보증의 다른 규정에도 불구하고 , EIZO 및 유통업체는 아래 규정된 경우에 대해서는 본 보증 하에서 보증 의무가 없습니다 .

- (a) EIZO 및 유통업체 이외 제 3 자에 의한 화물 운송 피해 , 개조 , 변경 , 남용 , 오용 , 사고 , 부적절한 설치 , 재난 , 잘 못된 유지보수 및 / 또는 부적절한 수리로 인해 발생하는 제품 결함 ;
- (b) 가능한 기술 혁신 및 / 또는 규정으로 인한 제품의 비호환성 ;
- (c) 센서 품질 불량 ;
- (d) LCD 패널 및 / 또는 백라이트 등과 같이 확장 가능 부품의 품질 불량으로 인한 디스플레이 성능 저하 . (예 : 밝기 변화 , 밝기 일관성 변화 , 컬러 변화 , 컬러 일관성 변화 , 픽셀 번짐 등을 포함한 픽셀 결함 .) ;
- (e) 강한 진동 또는 충격에 의해 영향 받을 수 있는 장소에 배치함으로써 발생하는 제품 결함 ;
- (f) 외부 장비에 의해 발생하는 제품 결함 ;
- (g) 최초 일련 번호를 변경하거나 제거한 제품의 결함 ;
- (h) 배터리에 누출로 인해 발생하는 제품 결함 ;
- (i) 특히 소모품 , 액세서리 및 / 또는 부착장치 (예 : 버튼 , 회전 부품 , 케이블 , 사용 설명서 등) 를 포함하여 제품의 정상적인 성능 저하 ; 및
- (j) LCD 패널 표면을 포함하여 제품 외관의 변형 , 변색 , 휨 및 / 또는 녹 발생 .

보증 하에서 서비스를 받으려면 최초 구매자가 운송 중 손상 및 / 또는 손실 위험을 고려하여 최초 포장 또는 동등한 보호 수준을 제공하는 기타 적절한 포장에 제품을 포함하여 선불 운임으로 가까운 유통업체에 보내야 합니다 . 최초 구매자는 보증 하에서 서비스 요청 시 제품 구입 및 이러한 구입 날짜 증명서를 제출해야 합니다 .

본 보증 하의 어떠한 교체 및 / 또는 수리 제품에 대한 보증 기간도 최초 보증 기간 종료 시 만료됩니다 .

EIZO 또는 유통업체는 수리를 위해 EIZO 또는 유통업체에 반환된 미디어 또는 제품의 부품에 보관된 데이터 또는 기타 정보의 손상 또는 분실에 대해 책임을 지지 않습니다 .

EIZO 및 유통업체는 특정 용도에 대한 제품 및 품질 , 성능 , 상품성 또는 적합성과 관련하여 명시적 또는 암묵적으로 추가 보증을 하지 않습니다 . 어떠한 경우에도 EIZO 또는 유통업체는 제품 또는 제품과 관련하여 사용으로부터 발생하거나 사용 불능으로 인해 발생하는 실수 , 간접적 , 특별한 , 결과적 또는 기타 어떠한 손상 (수익 손실 피해 , 사업 중단 , 사업 정보 손실 또는 기타 금전상의 손실 포함 , 이에 국한되지 않음) 에 대해 , 계약 , 불법 행위 , 무시 , 엄격한 법적 책임 또는 EIZO 또는 유통업체가 이러한 피해 가능성에 대해 조인한 경우에도 책임을 지지 않습니다 . 또한 이 예외 규정에는 최초 구매자에 대한 제 3 자 클레임으로부터 발생할 수 있는 어떠한 법적 책임도 포함됩니다 . 본 규정의 핵심은 이 제한 보증 및 / 또는 판매로 인해 발생하는 EIZO 및 유통업체의 잠재적 법적 책임을 제한하는 것입니다 .

ChinaRoHS (중국 RoHS 방지법 준수)

关于电子信息产品污染控制标识



本标识根据「电子信息产品污染控制管理办法」，适用于在中华人民共和国销售的电子信息产品。标识中央的数字为环保使用期限的年数。只要您遵守该产品相关的安全及使用注意事项，在自制造日起算的年限内，不会产生对环境污染或人体及财产的影响。上述标识粘贴在机器背面。

• 有毒有害物质或元素的名称及含量

部件名称	有毒有害物质或元素					
	铅 (Pb)	汞 (Hg)	镉 (Cd)	六价铬 (Cr (VI))	多溴联苯 (PBB)	多溴二苯醚 (PBDE)
印刷电路板	×	○	○	○	○	○
机箱	○	○	○	○	○	○
液晶显示器	×	○	○	○	○	○
其他	×	○	○	○	○	○

○：表示该有毒有害物质在该部件所有均质材料中的含量均在 SJ/T 11363-2006 规定的限量要求以下。
 ×：表示该有毒有害物质至少在该部件的某一均质材料中的含量超出 SJ/T 11363-2006 规定的限量要求。
 (企业可在此处，根据实际情况对上表中打“×”的技术原因进行进一步说明)

